

پیش‌بینی رضایت از زندگی براساس ویژگی‌های شخصیتی و مکانیسم‌های دفاعی

محدثه بی‌تا

کارشناسی‌ارشد روان‌شناسی تربیتی، گروه علوم تربیتی، دانشکده ادبیات و علوم انسانی، قم، قم، ایران

رضا جعفری‌هرندی*

دانشیار گروه علوم تربیتی، دانشکده ادبیات و علوم انسانی، دانشگاه قم، قم، ایران

چکیده

پژوهش حاضر با هدف پیش‌بینی رضایت از زندگی براساس ویژگی‌های شخصیتی (روان‌رنجوری، برون‌گرایی، انعطاف‌پذیری، سازگاری و مسئولیت‌پذیری) و مکانیسم‌های دفاعی (رشدیافته، رشدنیافته، روان‌آزده) انجام شد. روش پژوهش توصیفی از نوع همبستگی و جامعه آماری شامل تمام دانش‌آموزان دختر دوره متوسطه دوم شهر قم به تعداد ۱۹۴۴۸ نفر بود. نمونه شامل ۳۷۷ نفر بود که با روش نمونه‌گیری خوشه‌ای چند مرحله‌ای انتخاب شد. برای نمونه‌گیری ابتدا از بین نواحی شهر قم ناحیه ۱، سپس از بین مدارس ناحیه سه مدرسه دخترانه و در آخر از هر مدرسه چهار کلاس همگی به تصادف انتخاب شدند و به پرسشنامه‌های سبک‌های دفاعی اندروز و همکاران، ویژگی‌های شخصیتی نئو و رضایت از زندگی دینر پاسخ دادند. داده‌ها با استفاده از روش همبستگی و تحلیل رگرسیون چندگانه تحلیل شدند. یافته‌ها نشان دادند که ویژگی‌های شخصیتی روان‌رنجوری، برون‌گرایی، مسئولیت‌پذیری و مکانیسم‌های دفاعی رشدیافته و رشدنیافته توانایی پیش‌بینی رضایت از زندگی را داشتند ($P < 0/05$)؛ اما متغیرهای انعطاف‌پذیری، دلپذیر بودن و سبک دفاعی آزاده، قدرت پیش‌بینی رضایت از زندگی را نداشتند ($P > 0/05$). لذا می‌توان با برنامه‌ریزی و آموزش‌های صحیح در راستای ویژگی‌های شخصیتی و مکانیسم‌های دفاعی؛ سطح رضایت از زندگی دانش‌آموزان را ارتقاء داد.

واژگان کلیدی

رضایت از زندگی، ویژگی‌های شخصیتی، مکانیسم‌های دفاعی

* نویسنده مسئول

تاریخ دریافت: ۱۳۹۷/۱/۱۲

تاریخ تصویب: ۱۳۹۷/۳/۲۷

DOI: 10.22051/jwsp.2018.20570.1752

مقدمه

شخصیت و رضایت از زندگی از جمله موضوعات مهمی هستند که زمینه‌ساز سلامت روان دانش‌آموزان است. رضایت از زندگی می‌تواند سبب شکل‌گیری شخصیت سالم در دانش‌آموزان شده و شخصیت سالم نیز به رضایت از زندگی در دانش‌آموزان منجر می‌شود (فاضلی، ۱۳۸۹). نتایج پژوهش‌ها بیان‌کننده آن است که افراد با رضایت از زندگی پایین، در معرض مشکلات روانی، اجتماعی و عاطفی از قبیل افسردگی، خودپنداره پایین و تعاملات اجتماعی نامناسب قرار دارند (کرمی‌جویانی، سروقد و بقولی، ۱۳۹۴).

افراد با احساس رضایت بالا از زندگی هیجان‌های مثبت بیشتری را تجربه می‌کنند و از خود، گذشته و آینده‌شان و نیز دیگران، رویدادها و حوادث پیرامون خود ارزیابی مثبتی دارند و آن‌ها را خوشایند توصیف می‌کنند. در حالی که افراد با احساس رضایت پایین خود، گذشته و آینده‌شان و همچنین رویدادها و موقعیت‌های زندگی خود را نامطلوب ارزیابی کرده و هیجان‌های منفی مانند اضطراب و افسردگی بیشتری را تجربه می‌کنند (نقوی، ۱۳۹۵).

از دیدگاه روان‌شناسی، رضایت از زندگی، یکی از مؤلفه‌های مهم سلامت روانی است که متغیرهای زیادی می‌توانند با آن ارتباط داشته باشند. رضایت از زندگی یک مفهوم ذهنی و منحصر به فرد برای هر انسان است که جزء اساسی بهزیستی ذهنی^۱ را تشکیل می‌دهد و عموماً به ارزیابی شناختی از زندگی خود اشاره دارد. این مفهوم شامل ارزیابی کلی از زندگی بوده و فرایندی مبتنی بر قضاوت فردی است. برای تعیین میزان رضایت از زندگی، مقایسه‌ای بین ملاک‌های فرضی شخص با زندگی واقعی‌اش صورت گرفته و هر چه واقعیت زندگی با این ملاک‌های فرضی به هم نزدیک باشد، شخص احساس رضایت بیشتری از زندگی می‌کند (دلاهیج، گیلارد و ون دم، ۲۰۱۰).

رضایت از زندگی همچنین عبارت از ارزیابی شناختی - عاطفی از زندگی خود است، این ارزیابی‌ها از واکنش‌های احساسی نسبت به وقایع به علاوه قضاوت‌های شناختی از رضایت و برآورده شدن خواسته‌ها تشکیل شده‌اند. رضایت از زندگی به عنوان نشانه‌ای بارز از سازگاری در ابعاد مختلف است (مرعشی، محرابیان و مسلمان، ۱۳۹۵). پژوهش‌ها نشان داده‌اند که

-
1. subjective well-being
 2. Dilahij, Gaillard and Van Dam

عامل‌های شخصیتی یکی از مؤلفه‌های اساسی در پیش‌بینی رضایت از زندگی است (بیرامی و قلی‌زاده، ۱۳۹۰).

طبق نظریه‌های روان‌شناختی درباره رضایت از زندگی مانند نظریه بالا-پایین^۱ (دینر، ۱۹۸۴)، رضایت از زندگی فرد به‌طور گسترده تحت تأثیر پس‌زمینه‌های رشدی، صفات درونی و فرایندهای شناختی او مانند ویژگی‌های شخصیتی قرار دارد. در حمایت از نظریه بالا-پایین پژوهش‌ها نشان داده‌اند که عامل‌های شخصیتی یکی از مؤلفه‌های اساسی در پیش‌بینی و تبیین رضایت از زندگی است (کرمی‌جویانی، سروقد و بقولی، ۱۳۹۴). برک و آلن^۲ (۲۰۰۳) نشان دادند که کنش متقابل بین پنج ویژگی شخصیت و مکانیسم‌های دفاعی در پیش‌بینی متغیرهایی مانند شادکامی و رضایت از زندگی مفید است (بخشی‌بجد، ۱۳۹۰).

در سال‌های اخیر، پژوهشگران و اندیشمندان علم روان‌شناسی در بررسی مفهوم رضایت از زندگی به موضوع ویژگی‌های شخصیتی توجه نشان داده‌اند. ویژگی‌های شخصیتی یکی از عوامل تأثیرگذار بر رضایت از زندگی است. شخصیت آن چیزی است که این امکان را فراهم می‌آورد تا آنچه پیش‌بینی شود که شخصی در موقعیتی انجام خواهد داد (نقوی، ۱۳۹۵). کیفیت رضایت از زندگی تحت تأثیر عامل شناختی زیادی است که از مهم‌ترین آن‌ها می‌توان به ویژگی‌های شخصیت اشاره کرد. شخصیت مجموعه‌ای سازمان‌یافته و واحدی متشکل از خصوصیات نسبتاً با دوام است که در مجموع یک فرد را از افراد دیگر متمایز می‌کند (دی‌هارو^۳ و همکاران، ۲۰۱۳).

نظری اجمالی به تعاریف مختلف شخصیت نشان می‌دهد که تمام معنی شخصیت را نمی‌توان در یک نظریه خاص یافت، بلکه در حقیقت تعریف شخصیت بستگی به نوع تئوری هر دانشمند دارد. محققان بر خلاف تعاریف مختلف شخصیت به طور کلی معتقدند شخصیت مجموعه پویا و سازمان‌یافته‌ای از خصوصیات است که به‌طور منحصر به فردی بر شناخت، افکار، انگیزه‌ها و رفتار شخص در وضعیت‌های متفاوت تأثیر می‌گذارد. شخصیت یک سازه روانی هم هست؛ یعنی انتزاع پیچیده‌ای متشکل از سابقه ژنتیکی منحصر به فرد اشخاص و

-
1. top-down
 2. Bruck and Allen
 3. De Haro

پیشینه یادگیری آن‌ها است (رایکمن^۱، ۲۰۰۷).

نظریه‌های شخصیت با استفاده از دیدگاه‌های صفات و دیدگاه‌های زیستی-روانی پیشنهاد می‌کنند که شخصیت نقش حساس و مؤثری برای پیش‌بینی رضایت از زندگی، سازگاری و کیفیت زندگی دارد، زیرا شخصیت یک عامل مهم و مؤثر در برقراری سطح تعادل بهنجار است (مجتهدی و عاشوری، ۱۳۹۵).

یکی از رویکردهایی که امروزه در روان‌شناسی شخصیت از دیدگاه صفات مورد توجه است، الگوی پنج عاملی شخصیت کاستا و مک‌کری^۲ است که در اواخر دهه ۸۰ میلادی در ایالات متحده مطرح شد. کاستا و مک‌کری با استفاده از تحلیل عاملی، پنج عامل اصلی را مشخص کردند. این عوامل عبارت هستند از: روان‌رنجورخویی^۳، برون‌گرایی^۴، گشودگی^۵ (تجربه‌پذیری)، خوشایندی^۶ و وظیفه‌شناسی^۷ (شولتز و شولتز، ۲۰۱۳؛ ترجمه سیدمحمدی، ۱۳۹۶).

بعد روان‌رنجوری (N) به تمایل فرد برای تجربه اضطراب، تنش، ترحم‌جویی، خصومت، تکانش‌ورزی، افسردگی و عزت‌نفس پایین برمی‌گردد، در حالی که برون‌گرایی (E) به تمایل فرد برای مثبت بودن جرأت‌طلبی، پرانرژی بودن و صمیمی بودن فرد اطلاق می‌شود. پذیرا بودن (O) به تمایل فرد برای کنجکاوی، عشق به همسر، هنرمندی، انعطاف‌پذیری و خردمندی اطلاق می‌شود؛ در حالی که سازگاری (A) به تمایل برای بخشندگی، مهربانی، سخاوت، همدلی و همفکری، نوع‌دوستی و اعتمادورزی است. مسئولیت‌پذیری (C) با ویژگی‌هایی نظیر منظم، قابل اعتماد، سخت‌کوش، خودتنظیم، وقت‌شناس، دقیق، تمیز، برانگیخته، پراستقامت را شامل می‌شود (مینچ^۸، ۲۰۰۹). یکی از عواملی که به عنوان بعد مهمی از ساختار شخصیت در نظر گرفته می‌شود، مکانیسم‌های دفاعی^۹ است. همچنین از آنجایی که دفاع‌ها واکنش فرد را به تعارضات عاطفی

1. Ryckman
2. Costa and McCrae
3. neuroticism
4. extraversion
5. opening
6. agreeableness
7. conscientiousness
8. Minch
9. defense mechanisms

برخاسته از فشارهای درونی و بیرونی تعدیل می‌کنند، در رشد شخصیت و سازگاری با محیط نقش مهمی دارند (صدری، پزشکی و طبیبی، ۱۳۹۵). بنابر نظر رایش، ویژگی منحصر به فرد شخصیت هر انسان عمدتاً به وسیله مکانیسم‌های دفاعی او تعیین می‌شود (میراندا و لوزا^۱، ۲۰۱۵). نتایج پژوهش‌های محمدپناه و همکاران (۱۳۹۱) و کرامر^۲ و همکاران (۲۰۰۷) نیز بیان‌کننده این بود که برون‌گرایی با مکانیسم‌ها دفاعی رشدیافته مرتبط است.

از معضلات جامعه امروز و شاید بزرگ‌ترین آن‌ها مسأله اضطراب به خصوص در میان نوجوانان و جوانان است. اضطراب عاملی است که بر کیفیت و رضایت از زندگی تأثیر می‌گذارد و باعث کاهش آن می‌شود (کاپلو^۳، ۲۰۱۲). انسان‌ها برای اینکه بتوانند با اضطراب خود کنار بیایند و با آن مواجه نشوند، از دفاع‌ها استفاده می‌کنند. از یک سو اضطراب باعث پایین آمدن کیفیت زندگی و از سوی دیگر باعث استفاده از دفاع‌ها می‌شود (مهربانیان و سرافراز، ۱۳۹۶).

سن نوجوانی می‌تواند زمانی باشد که سلامتی، بهزیستی و رضایت از زندگی در معرض آسیب قرار گیرد (آنتارامین، هیونر و والویس^۴، ۲۰۰۸). نوجوانان در بسیاری از جنبه‌ها با مسائل و تغییرات مواجه هستند که برخی از آن‌ها عبارت از مسائل مربوط به هویت‌یابی، استقلال‌طلبی، انتخاب رشته تحصیلی، تغییرات سریع فیزیکی، تغییرات گسترده شناختی، هیجانی و اجتماعی است؛ تلاش برای سازش با این تغییرات امکان دارد رضایت از زندگی نوجوانان را تحت تأثیر قرار دهد. اخیراً توجه روان‌شناسان به دانش‌آموزان نوجوان (مقطع متوسطه) معطوف شده است و گزارش‌هایی حاکی از شیوع مسائلی مانند افسردگی، بی‌انگیزگی نسبت به تحصیل، ناامیدی و عدم رضایت از زندگی در آن‌ها است (کمری و فولادچنگ، ۱۳۹۵). پژوهش‌ها از جمله مطالعه لوین^۵ و همکاران (۲۰۱۲) نشان داده که رضایت از زندگی به تدریج با شروع و پیشرفت نوجوانی کاهش می‌یابد (گوسویک^۶، ۲۰۱۳). رضایت از زندگی بر برون‌دادهای متعددی در طی دوره رشد تأثیر می‌گذارد. تحقیقات ثابت کرده‌اند که در نوجوانی رضایت از زندگی پایین به طور همزمان با برون‌دادهای منفی مرتبط

1. Miranda and Louza
2. Cramer
3. Cappelo
4. Antaramian, Huebner and Valois
5. Levin
6. Gusevik

است که این دربرگیرنده اضطراب، رفتارهای پرخطر مانند مصرف الکل، مواد مخدر و خشونت است. سطوح پایین رضایت از زندگی همچنین می‌تواند مشکلات رفتاری، روحی و جسمی را پیش‌بینی کند. بنابراین، شناسایی رضایت از زندگی در نوجوانان قبل از اینکه این مشکلات در آن‌ها آشکار شوند، حائز اهمیت است. ثابت شده است که رضایت از زندگی بالا می‌تواند تأثیرات حوادث استرس‌زای زندگی را روی نوجوانان و رشد مشکلات رفتاری آن‌ها کاهش دهد. سولدو و هیوبنر^۱ (۲۰۰۴) نوجوانان را برای یک سال مورد مشاهده قرار دادند و دریافتند که رضایت از زندگی بالا می‌تواند به‌عنوان یک سپر علیه مشکلات رفتاری بعد از تجربه وقایع استرس‌زای زندگی عمل کند (مینچ، ۲۰۰۹).

مطالعات اخیر نشان داده، برخی نوجوانان با وجود آشکارسازی علائم بیماری‌های روانی اندک، از سطح رضایت از زندگی بسیار پایینی بهره‌مند هستند. این نوجوانان در مقایسه با همسالان خود که آن‌ها نیز علائم اختلالات روانی اندک و رضایت از زندگی بالا دارند، سطوح پایینی در عملکرد اجتماعی، سلامت جسمانی و پیشرفت تحصیلی نشان می‌دهند. اهمیت رضایت از زندگی نوجوانان در مطالعات طولی نشان داده شده است که بیان‌کننده رابطه سطوح پایین رضایت از زندگی با رفتارهای درونی‌سازی و برونی‌سازی و تجارب مخرب با همسالان است. رضایت از زندگی در نوجوانی با گستره‌ای از پیامدهای مثبت همراه بوده که هم به عنوان یک پیامد مهم و هم یک عامل بالقوه در ایجاد رفتارها و نگرش‌های مثبت در نظر گرفته می‌شود. شواهدی نیز وجود دارد مبنی بر اینکه میزان رضایت از زندگی در نوجوانان نقش محافظت‌کننده‌ای در مقابل اثرات منفی تنیدگی و ایجاد اختلالات روان‌شناختی دارد و با استفاده از آن می‌توان از به‌وجود آمدن مشکلات شخصیتی، روانی و محیطی در بزرگسالی پیشگیری کرد (اناری، مظاهری و طهماسیان، ۱۳۹۴). سولدو و هیوبنر (۲۰۰۶) پژوهشی انجام دادند با هدف پاسخ به اینکه آیا رضایت از زندگی بسیار بالا در طول دوره نوجوانی مزیت محسوب می‌شود. یافته‌ها نشان داد که نوجوانان با رضایت از زندگی بسیار بالا در شاخص‌های مثبت اجتماعی، بین فردی و عملکرد شناختی نسبت به نوجوانان با سطح رضایت از زندگی متوسط برتری داشتند. پژوهش آن‌ها همچنین نشان داد، نوجوانان با رضایت از زندگی بسیار بالا کم‌ترین نمره را در مشکلات رفتاری و عاطفی داشتند.

تحقیقات بسیاری به ارتباط بین ویژگی‌های شخصیت و رضایت از زندگی در بزرگسالان توجه کرده‌اند اما در این پژوهش‌ها توجه کمی به نوجوانان و به‌ویژه دختران شده و پژوهش درباره رضایت از زندگی نوجوانان به تازگی نمایان شده است. با توجه به کمبود نسبی تحقیقات در این زمینه در رابطه با نوجوانان، نیاز است مطالعات بیشتری برای روشن کردن همبستگی‌های بین رضایت از زندگی و شخصیت انجام شود. به علاوه، تحقیقات پیشین که با نوجوانان انجام شده است، تنها به بررسی رابطه دو یا سه ویژگی شخصیت (مانند روان‌رنجوری و برون‌گرایی) اقدام کرده‌اند. بنابراین، اطلاعات کمی در رابطه با ویژگی‌های شخصیت اصلی (به خصوص پنج عامل بزرگ^۱) و رضایت از زندگی نوجوانان در دسترس است. از این رو، داشتن دانش و اطلاعات درباره ویژگی‌های شخصیتی به عنوان پیش‌بینی‌کننده رضایت از زندگی در نوجوانان بسیار با اهمیت به نظر می‌رسد. همچنین توجه به این نکته ضروری به نظر می‌رسد که رضایت از زندگی یک پدیده همایند نیست، بلکه رابطه‌ای علی با برون‌دادهای مختلف و با اهمیتی مانند رفتار پرخاشگرانه با همسالان، ترک تحصیل و افزایش درونی‌سازی و برون‌سازی رفتارها دارد (وبر^۲ و هیوینر، ۲۰۱۵).

پژوهشگران معتقد هستند شناخت، سازمان‌دهی و تنظیم الگوهای دفاعی می‌تواند در ارتقاء کیفیت زندگی انسان و همچنین روش مقابله او نقش مهمی داشته باشند (فرجاد و همکاران، ۱۳۹۲). آنا فروید^۳ بیان کرد که مکانیسم‌های دفاعی با علائم بیماری‌های روانی پیوند دارند. این مسأله را پژوهش‌های بسیاری تأیید کرده‌اند و شواهد نشان داد دفاع‌های رشدیافته با سلامت روانی همبسته است. بسیاری از پژوهش‌ها در زمینه مکانیسم‌های دفاعی به نمونه‌های بزرگسال محدود بوده است. پژوهش‌های قبلی بر ضرورت مطالعه درباره روابط بین مکانیسم‌های دفاعی و متغیرهای روانی اجتماعی در میان کودکان و نوجوانان تأکید می‌کنند. پژوهش‌هایی که مکانیسم‌های دفاعی را در نوجوانان سنجیده‌اند، نشان داده که دفاع‌های رشدیافته در نوجوانان با سازگاری و دفاع‌های رشدنیافته با عدم سازگاری رابطه دارد. هیومر^۴ و همکاران (۲۰۱۵) نشان دادند که مکانیسم‌های دفاعی رشدنیافته رابطه معناداری با افزایش

-
1. the big five
 2. Weber
 3. Anna Freud
 4. Huemer

مشکلات رفتاری در نوجوانی دارد. مطالعات طولی از جمله پژوهش تولیو^۱ و همکاران که در سال ۱۹۹۷ آغاز شد نیز نشان داده است که دفاع‌های رشدنیافته در اواخر نوجوانی، ابتدا به بیماری‌های روانی در اوایل جوانی را پیش‌بینی می‌کند (هیومر و همکاران، ۲۰۱۵).

استفاده از مکانیسم‌های دفاعی در طی زمان تغییر می‌کند و نوجوانان بیشتر از بزرگسالان از مکانیسم‌های دفاعی رشدنیافته استفاده می‌کنند و رضایت از زندگی در نوجوانان در مقایسه با بزرگسالان پایین‌تر است. به علاوه، این امکان وجود دارد که مکانیسم‌های دفاعی نقش واسطه‌ای بین رویدادهای ذهنی و رضایت از زندگی داشته باشند. بنابراین، روشن کردن رابطه بین مکانیسم‌های دفاعی و جنبه‌های بهزیستی ذهنی (از جمله رضایت از زندگی) می‌تواند یک قدم مهم در روند فهم علت پاسخ‌های متفاوت نوجوانان به وقایع فشارزای زندگی باشد (لاپک^۲، ۲۰۱۶).

فروید سبک دفاعی شخصی، یعنی فراوانی استفاده از مکانیسم‌های دفاعی در مقایسه با دیگران را متغیر اصلی برای شناخت شخصیت و میزان سازش‌یافتگی می‌دانست (احمدی و همکاران، ۱۳۹۱). مکانیسم‌های دفاعی من فرایندهایی در ساختار شخصیت هستند که بر سازش روان‌شناختی فرد تأثیر می‌گذارند. همچنین مکانیسم‌های دفاعی یکی از عواملی است که به عنوان بعد مهمی از ساختار شخصیت فرد در نظر گرفته می‌شود. همچنین ویژگی‌های شخصیتی فرد می‌توانند به عنوان یک منبع اطلاعاتی در بررسی دفاع‌های روان‌شناختی مؤثر واقع شوند (زندى، شهابی‌نژاد و برهان، ۱۳۹۶).

کرامر و پورسلی^۳ (۲۰۱۶) مکانیسم‌های دفاعی را فرایندهای ناهشیار درون روانی تعریف کرده‌اند که محتوای دردناک ذهن را پنهان می‌کنند یا ادراکات فرد از واقعیت را تغییر می‌دهند. کارکرد این عمل ذهنی، محافظت فرد از آشفتگی حاصل از احساسات، افکار و سائق‌های نامقبول است که این راه به حفظ تعادل روانی فرد کمک می‌کند. دفاع یک ساز و کار روان‌شناختی است که میان آرزوها، نیازها، عواطف و تکانه‌های فرد از یک سو و بازداری‌های درونی شده و واقعیت‌های بیرونی از سوی دیگر واسطه می‌شود، خواه کشمکش‌های تعارضی-هیجانی به واسطه عوامل استرس‌زای درونی ایجاد شده باشند یا عوامل استرس‌زای بیرونی،

-
1. Tuulio
 2. Lyke
 3. Porcerelli



دفاع‌ها وارد عمل می‌شوند.

اندروز^۱ و همکاران (۱۹۹۳) بر اساس طبقه‌بندی سلسله مراتبی ویلنت^۲ بیست مکانیسم دفاعی را به سه سبک رشدیافته، روان‌رنجور و رشدنا یافته تقسیم کردند. مکانیسم‌های دفاعی رشدیافته شیوه‌های بهنجار و کارآمد؛ مکانیسم‌های دفاعی روان‌رنجور و رشدنا یافته، شیوه‌های مواجهه غیرانطباقی و ناکارآمد هستند (زندگی، شهابی و برهان، ۱۳۹۶). تحقیقات سوامی^۳ و همکاران (۲۰۰۹) نشان داد هرچه نمرات افراد در صفات شخصیتی مثبت بیشتر باشد؛ انتظار می‌رود که از مکانیسم‌های دفاعی رشدیافته‌تری استفاده کنند و برعکس. همچنین احمدی و همکاران (۱۳۹۱) در پژوهش خود نشان دادند، افرادی که از بهزیستی ذهنی بالاتری بهره‌مند هستند، از مکانیسم‌های دفاعی رشدیافته‌تری استفاده می‌کنند.

مکانیسم‌های دفاعی گوناگون برون‌دادهای متفاوتی دارند. این مکانیسم‌ها به فرد امکان می‌دهند تا عاطفه را نادیده بگیرد (مجزاسازی^۴، عقلانی‌سازی^۵)، از بازنمایی شناختی عاطفه چشم‌پوشی کنند (سرکوبی) و جهت تکانه را تغییر دهد (خود را به موضوع^۶ تبدیل کند: فرافکنی^۷؛ یا موضوع را به خود تبدیل کند: خودکشی یا پرخاشگری انفعالی). سبک‌های دفاعی در شرایط معمول زندگی، مواجهه فرد با تغییرات روان‌شناختی و محرک‌های استرس‌زای محیطی را تسهیل می‌کنند و باعث تداوم سازگاری فرد می‌شوند (بشارت، ۱۳۹۱). سلامت جسمی و عملکرد مثبت و سازگاری روانی-اجتماعی (مانند رضایت از زندگی و کیفیت دوستی‌ها) به عنوان پیامدهای سبک‌های دفاعی رشدیافته شناخته شده‌اند (محمدی‌حسینی نژاد، ۱۳۹۱). تحقیقات احمدی و همکاران (۱۳۹۱)، بیفولکو^۸ و همکاران (۲۰۰۶)، کاپلو (۲۰۱۲) نشان داده‌اند که مکانیسم‌های دفاعی رشدنا یافته می‌تواند باعث کاهش کیفیت و رضایت از زندگی شود. استفاده از مکانیسم‌های دفاع روانی در مسائل مربوط به سلامت روان و بهزیستی

1. Andews
2. Vaillant
3. Swami
4. isolation
5. intellectualization
6. object
7. projection
8. Bifulco

افراد و در نتیجه در رضایت از زندگی آن‌ها مهم است.

کیم^۱ و همکاران (۲۰۱۷) در تحقیقی که با عنوان برون‌گرایی و رضایت از زندگی انجام دادند، به این نتیجه رسیدند که برون‌گرایی یک پیش‌بین منحصر به فرد برای رضایت از زندگی دانشجویان آمریکایی است.

هایدرمیر و گوریتز^۲ (۲۰۱۶) در بررسی تفاوت‌های فردی در رابطه با عامل‌های بزرگ شخصیت و رضایت از زندگی دو گروه را مطالعه کردند، تحلیل داده‌ها نشان داد در یکی از گروه‌ها، مسئولیت‌پذیری، توافق‌پذیری و روان‌رنجوری اثر معناداری بر رضایت از زندگی داشت و در گروه دیگر برون‌گرایی با رضایت از زندگی همبسته بود. سولدو، مینچ و هیرسون (۲۰۱۵) در بررسی رضایت از زندگی نوجوانان و ویژگی‌های شخصیت نشان دادند که ویژگی‌های شخصیتی با رضایت از زندگی رابطه دارد. تحلیل داده‌ها همچنین نشان دادند روان‌رنجوری به عنوان قوی‌ترین پیش‌بین ظاهر شد، بعد از آن گشودگی به تجربه، مسئولیت‌پذیری و برون‌گرایی توانستند رضایت از زندگی را پیش‌بینی کنند.

هان، جانسون و اسپیناس^۳ (۲۰۱۳) در بررسی رابطه بین پنج عامل بزرگ شخصیتی و رضایت از زندگی دریافتند که برون‌گرایی، باوجدان بودن، و سازگاری در جهت مثبت با رضایت از زندگی ارتباط داشتند، از طرف دیگر روان‌رنجوری به‌طور منفی با رضایت از زندگی رابطه داشته و گشودگی به تجربه رابطه‌ای نشان نداد.

زند، شهابی و برهان (۱۳۹۶) در پژوهش خود تحت عنوان پیش‌بینی سطوح مختلف مکانیسم‌های دفاعی بر اساس پنج عامل بزرگ شخصیت در دانشجویان، نشان دادند که ویژگی‌های شخصیتی در استفاده دانشجویان از مکانیسم‌های دفاعی نقش مهمی دارند و ممکن است بررسی آن‌ها بتواند تحلیل‌های بالینی را تسهیل کنند. نتایج پژوهش نشان داد که ویژگی‌های شخصیتی سازگاری و برون‌گرایی می‌توانند استفاده از مکانیسم‌های دفاعی رشدیافته را پیش‌بینی کنند. همچنین یافته‌های مطالعه حاکی از آن بود که ویژگی‌های شخصیتی روان‌رنجوری و مسئولیت‌پذیری، پیش‌بین‌کننده استفاده از مکانیسم‌های دفاعی رشدناپایافته هستند؛ همچنین ویژگی‌های شخصیتی روان‌رنجوری و سازگاری استفاده از مکانیسم‌های

-
1. Kim
 2. Heidmeier and Goritz
 3. Hahn, Johnson and Spinath

دفاعی روان‌رنجور را پیش‌بینی می‌کنند.

نقوی (۱۳۹۵) در پیش‌بینی رضایت از زندگی براساس عامل‌های شخصیت و فرآیندهای خانواده نشان داد بین رضایت از زندگی و عامل‌های شخصیتی نوروزگرایی، برون‌گرایی، تجربه‌گرایی، سازگاری و وظیفه‌شناسی ارتباط معناداری وجود دارد. بهزادمقدم (۱۳۹۵) پژوهشی با هدف بررسی تأثیر عوامل شخصیتی بر سطح رضایت از زندگی انجام داد، نتایج حاکی از آن بود که رضایت از زندگی با روان‌نژندی، همبستگی منفی و با برون‌گرایی، انعطاف‌پذیری و مسئولیت‌پذیری همبستگی مثبت دارد اما با دلیزیر بودن رابطه معناداری وجود ندارد.

یوسفی، ادهمیان و عبدالمحمدی (۱۳۹۵) نقش طرحواره‌های سازگار اولیه، صفات شخصیت و سبک‌های دلبستگی در پیش‌بینی علائم نشان ضربه عشق دانشجویان دختر را بررسی کردند. یافته‌ها حاکی از آن بود که صفات شخصیتی روان‌رنجوری و باوجدان بودن توانستند نشانگان ضربه عشق را در دانشجویان پیش‌بینی کنند.

پژوهش‌های کرمی‌جویانی، سروقد و بقولی (۱۳۹۴)، سالاری، روشن و مقدسین (۱۳۹۴) نشان دادند که برون‌گرایی و روان‌رنجوری عامل‌هایی قوی برای پیش‌بینی رضایت از زندگی هستند.

رحمانی، لواسانی و تنها (۱۳۹۴) تفاوت‌های جنسیتی در شخصیت و هیجان‌خواهی دانشجویان را بررسی کردند. تحلیل یافته‌ها نشان داد تفاوت معناداری میان دختران و پسران در پنج عامل بزرگ شخصیت وجود داشت، به این صورت که دختران نمرات بالاتری در گشودگی به تجربه و توافق‌پذیری نسبت به پسران کسب کردند. خدابخش، کلانی و پیوسته‌گر (۱۳۹۳) پژوهشی با عنوان رابطه رضایت از زندگی و عوامل برون‌گرایی شخصیت انجام دادند. یافته‌ها حاکی از آن بود که رضایت از زندگی با دو مقیاس هیجان‌ثابت و فعالیت، از شاخص برون‌گرایی آزمون نئو، رابطه معنادار دارد.

دریک، کلرلیژا و ویاکویک^۱ (۲۰۱۷) و لایک (۲۰۱۶) در پژوهش خود نشان دادند که رضایت از زندگی به خوبی می‌تواند به وسیله مکانیسم‌های دفاعی رشدیافته پیش‌بینی شود. پژوهش لایک (۲۰۱۶) همچنین نشان داد مکانیسم‌های دفاعی رشدنیافته نیز می‌توانند بهزیستی ذهنی را پیش‌بینی کنند.

زارعی (۲۰۱۶) و مهربانیان و سرافراز (۱۳۹۶) نشان دادند مکانیسم‌های رشدیافته و رشدنیافته با

کیفیت و رضایت از زندگی رابطه دارند. و اینکه مکانیسم‌های دفاعی رشد یافته بیشترین پیش‌بینی را از کیفیت زندگی به دست دادند. کاظمی و خسروی (۱۳۹۵) پژوهشی با هدف پیش‌بینی مکانیسم‌های دفاعی بر اساس ویژگی‌های شخصیتی کارکنان دانشگاه انجام دادند، نتایج نشان داد بین مکانیسم‌های دفاعی و ویژگی‌های شخصیتی رابطه معناداری وجود دارد. همچنین ویژگی‌های شخصیتی دارای قدرت پیش‌بینی معنادار برای مکانیسم‌های دفاعی است.

الماسی (۱۳۹۳) احساس شادکامی در دختران و عوامل مرتبط با آن را بررسی کرد. یافته‌ها بیان‌کننده آن بود که پاسخگویان از میزان احساس شادکامی متوسطی بهره‌مند بودند و همبستگی بین متغیرهای مستقل رضایت از زندگی، سازگاری، خودباوری، امید به آینده، منظم بودن، پایبندی به اعتقادات، هدفمندی و مقبولیت اجتماعی با شادکامی معنادار و مستقیم و رابطه متغیر محرومیت نسبی با احساس شادکامی معنادار، اما معکوس بود. کرامر بیان می‌کند که فهم چگونگی ترکیب ویژگی‌های شخصیتی و مکانیسم‌های دفاعی در پیش‌بینی پدیده‌هایی نظیر سلامت روانی و موفقیت و به دنبال آن رضایت از زندگی، از اهمیت بالایی برخوردار است (کرامر، ۲۰۰۳).

دشوارترین دوران زندگی هر فرد، دوران نوجوانی^۱ است. نوجوانی دوره گذر است بین کودکی و بزرگسالی که با بلوغ آغاز می‌شود. در دوران بلوغ رشد سریع جسمانی، شناختی، جنسی، هیجانی و اجتماعی اتفاق می‌افتد. دوره نوجوانی مرحله تغییر و انتقال است که در آن کودک به انسان بالغ و بزرگسال تبدیل می‌شود؛ یعنی می‌تواند به عنوان عضوی از جامعه مسئولیت‌های اجتماعی را به عهده بگیرد (نراقی‌زاده، ۱۳۹۴).

به علاوه، زندگی در جامعه امروزی به علت ماشینی شدن و تسلط تکنولوژی بر آن از حالت سکون و آرامش قبلی خود خارج شده، دائماً موقعیت‌های فشارزای زیادی، روند طبیعی زندگی انسان را مختل کرده است. امروزه، فشارها و مشکلات زندگی بیشتر از هر چیز بعد روانی انسان را تحت تأثیر قرار داده است. در این میان دانش‌آموزان مقطع متوسطه دوم به علت قرار گرفتن در برزخ انتخاب مسیر آینده از طریق شرکت در آزمون‌های سراسری بیشتر از سایر دانش‌آموزان در معرض فشارها و تنش‌های روانی هستند (فاضلی، ۱۳۸۹). از سوی دیگر دوران نوجوانی کم تنش می‌تواند زمینه را برای رشد مثبت هیجانی و اجتماعی در نوجوانی و

بزرگسالی آماده کند. نوجوانانی که مشکلات کم‌تری را در زمینه‌های مختلف از جمله شخصیت تجربه می‌کنند در آینده سلامت هیجانی و روانی دارند و در حل مشکلات شغلی و زندگی مشترک توانمندتر هستند (نراقی‌زاده، ۱۳۹۴).

در گذشته روان‌شناسان شخصیت فکر می‌کردند که ویژگی‌های شخصیت مؤلفه ثابت وجودی انسان هستند. همچنین تصور می‌شد که کودکان از همان ابتدا با خلق و خوی خاص خودشان متولد می‌شوند و همانند بزرگسالان فکر رفتار می‌کنند. از این فرضیات در چند دهه گذشته انتقاد شد. بسیاری از پژوهش‌های تجربی نشان داده‌اند که بیشتر مردم تغییراتی را در سطوح وظیفه‌شناسی، سازگاری و ثبات عاطفی در دوران نوجوانی تا اوایل جوانی تجربه می‌کنند، به خصوص زمانی که نوجوانان به تدریج وارد روابط اجتماعی می‌شوند (الکینز^۱ و همکاران، ۲۰۱۷). پژوهش‌ها همچنین نشان داده‌اند شخصیت قوی‌ترین و پایدارترین عاملی است که رضایت از زندگی را پیش‌بینی می‌کند. برخی پژوهشگران بیان می‌کنند که ثبات در رضایت از زندگی نتیجه ثبات در شخصیت است. با توجه به اینکه در سن نوجوانی هنوز شخصیت پایدار نشده است، اهمیت نظارت بر رضایت از زندگی چند برابر می‌شود (سولدو، مینچ و هیرسون، ۲۰۱۴). همان‌طور که پیشتر گفته شد، استفاده از مکانیسم‌های دفاعی نیز در طی زمان تغییر می‌کند و نوجوانان بیشتر از بزرگسالان از مکانیسم‌های دفاعی رشدنا یافته استفاده می‌کنند و اینکه رضایت از زندگی در نوجوانان در مقایسه با بزرگسالان پایین‌تر است. به علاوه، این امکان وجود دارد که مکانیسم‌های دفاعی نقش واسطه‌ای میان رویدادهای ذهنی و رضایت از زندگی داشته باشند. بنابراین، روشن کردن رابطه بین مکانیسم‌های دفاعی و جنبه‌های بهزیستی ذهنی (از جمله رضایت از زندگی) می‌تواند یک قدم مهم در روند فهم علت پاسخ‌های متفاوت نوجوانان به وقایع فشارزای زندگی باشد (لایک، ۲۰۱۶).

از سوی دیگر تحقیقات مختلفی از جمله پژوهش بسایر^۲ و همکاران (۲۰۰۹) و ماکسنس و اسپنس^۳ (۲۰۱۳) نشان داده‌اند که دختران در مقایسه با پسران از رضایت زندگی کم‌تری بهره‌مند هستند (کویی و وانگ^۴، ۲۰۱۶). لوین^۵ و همکاران (۲۰۱۲) در پژوهش خود نشان دادند

1. Elkins
2. Besier
3. Moksnes and Espnes
4. Chui and Wang
5. Levin

پسران سطح بالاتری در رضایت از زندگی نسبت به دختران دارند، علاوه بر این، به نتیجه دیگری دست یافتند که نشان داد تفاوت جنسی در رضایت از زندگی عمدتاً از سن ۱۵ سالگی آغاز می‌شود (گوسویک، ۲۰۱۳). این مطلب اهمیت پژوهش و بررسی رضایت از زندگی در میان نوجوانان دختر در مقطع متوسطه دوم را آشکار می‌کند. همان طور که بیان شد عمدتاً پژوهش‌ها در زمینه رضایت از زندگی، شخصیت و مکانیسم‌های دفاعی بر نمونه‌های بزرگسال انجام شده است و تعداد معدودی از پژوهش‌ها این متغیرها را در نوجوانان بررسی کرده‌اند که این پژوهش‌ها به مراتب در کشور کم‌تر است. نکته دیگر این است که پژوهش‌های انجام شده با نمونه‌های نوجوان عمدتاً بر روی دختران و پسران به صورت همزمان بوده و دختران به تنهایی مطالعه نشده‌اند. بنابراین، ضرورت انجام پژوهش بر روی نوجوانان دختران آشکار می‌شود، زیرا آن‌ها ویژگی‌های متفاوتی در شخصیت، مکانیسم‌های دفاعی و رضایت از زندگی در مقایسه با پسران دارد. از سوی دیگر با توجه به آنچه گفته شد، رضایت از زندگی پایین در جوانی در بسیاری از زمینه‌های اجتماعی، شناختی، بین‌فردی و میان‌فردی تأثیرات سوء می‌گذارد و همچنین ویژگی‌های شخصیتی منفی مانند روان‌رنجوری موجب کاهش رضایت از زندگی و احتمال ابتلا به مشکلات روانی در جوانی می‌شود. استفاده از مکانیسم‌های دفاعی رشدناپافته نیز در سنین جوانی افزایش می‌یابد که با توجه به آنچه ذکر شد بر رضایت از زندگی تأثیر می‌گذارد و علائم اختلالات روانی در جوانی را پیش‌بینی می‌کند. بنابراین، بررسی این متغیرها در نوجوانان و پیشگیری از آسیب در آن‌ها اهمیت به‌سزایی دارد، به خصوص در کشور ما که جمعیت نوجوان و جوان در حال افزایش است و اهمیت این مسأله دو چندان می‌شود. لذا درباره رضایت از زندگی دختران نوجوان باید بیشتر تحقیق و پژوهش شود، زیرا اولاً سطح رضایت از زندگی با توجه به پژوهش‌های ذکر شده در آن‌ها پایین‌تر است که این موجب داشتن مشکلات بیشتر در زمینه‌های گوناگون در آینده خواهد شد، ثانیاً تربیت نسل آینده بر عهده آن‌هاست که این مسأله اهمیت پیشگیری از آسیب‌های ناشی از رضایت از زندگی پایین در دختران نوجوان را آشکار می‌کند.

با توجه به آنچه گذشت و نظر به اهمیت ویژگی‌های شخصیت و مکانیسم‌های دفاعی در پیش‌بینی رضایت از زندگی و اینکه نوجوانان دختری در این پژوهش مطالعه می‌شوند که هنوز شخصیت آن‌ها تثبیت نشده و بررسی این متغیرها می‌تواند برای آینده مبهم و متغیر نوجوانان در

زمینه‌های مختلف (تحصیلی، شغلی، هویتی و ...) مفید باشد. همچنین کم‌تر مطالعه‌ای رابطه مکانیسم‌های دفاعی و رضایت از زندگی را در پژوهش‌های داخلی و حتی در پژوهش‌های خارجی بررسی کرده‌اند و از سوی دیگر ترکیب این متغیرها تاکنون بررسی نشده است، و پژوهش‌های قبلی نیز به نوجوانان و به ویژه دختران توجه نکرده‌اند. بنابراین، هدف اصلی در این پژوهش پیش‌بینی رضایت از زندگی براساس ویژگی‌های شخصیت و مکانیسم‌های دفاعی دانش‌آموزان دختر متوسطه دوم شهر قم در سال تحصیلی ۹۷-۱۳۹۶ بود. در این راستا فرضیه پژوهش به شرح زیر مطرح شد: - ویژگی‌های شخصیتی و مکانیسم‌های دفاعی توانایی پیش‌بینی رضایت از زندگی را دارد.

روش پژوهش

با توجه به ماهیت و اهداف پژوهش از روش همبستگی استفاده شد. جامعه آماری این تحقیق شامل تمامی دانش‌آموزان دختر دوره متوسطه دوم شهر قم در سال تحصیلی ۹۷-۱۳۹۶ به تعداد ۱۹۴۴۸ است. حجم نمونه بر اساس جدول مورگان، کرجسی و کهن^۱ ۳۷۷ نفر به دست آمد. روش نمونه‌گیری به صورت خوشه‌ای چند مرحله‌ای تصادفی بود. بدین صورت که از بین نواحی شهر قم ناحیه ۱، سپس از بین مدارس ناحیه ۱ سه مدرسه دخترانه و در آخر از هر مدرسه چهار کلاس همگی به تصادف انتخاب شدند. در این پژوهش برای گردآوری داده‌ها از سه ابزار زیر استفاده شد: ۱. پرسشنامه سبک‌های دفاعی^۲ (DSQ): پرسشنامه مکانیسم‌های دفاعی اندروز^۳ و همکاران (۱۹۹۳) یک ابزار ۴۰ سؤالی است که در مقیاس لیکرت ۹ درجه‌ای از (کاملاً مخالف ۱، تا کاملاً موافق ۹) نمره‌گذاری شد که ۲۰ مکانیسم دفاعی را بر حسب سه سبک دفاعی رشدیافته، روان‌آزرده و رشدنیافته می‌سنجد. سؤالات ۴، ۶، ۸، ۹، ۱۰، ۱۱، ۱۲، ۱۴، ۱۹، ۲۳، ۳۱، ۳۴، ۱۶، ۲۹، ۱۸، ۱۵، ۱۳، ۲۰، ۲۷، ۱۷، ۲۲، ۳۶، ۳۳، ۳۷ سبک‌های دفاعی رشدنیافته، سؤالات ۲، ۳، ۵، ۲۵، ۲۶، ۳۵، ۳۸ سبک‌های دفاعی رشدیافته و سؤالات ۱، ۷، ۲۱، ۲۴، ۲۸، ۳۲، ۳۹، ۴۰، سبک‌های دفاعی روان‌آزرده را می‌سنجد. ضریب آلفای کرونباخ برای پرسش‌های هر یک از سبک‌های دفاعی را اندروز و همکاران (۱۹۹۳) رضایت‌بخش توصیف کرده‌اند. ویژگی‌های روانسنجی نسخه فارسی پرسشنامه سبک‌های دفاعی در چندین پژوهش، اجرا شده در طی

1. Morgan, Kerjcie and Cohen

2. Defense style questionnaire

3. Andrews

سال‌های ۱۳۷۸ - ۱۳۸۵ در نمونه‌های بیمار ($n=423$) و بهنجار ($n=1397$)، بررسی و تأیید شده است (بشارت و همکاران، ۱۳۸۰). در این پژوهش‌ها، ضرایب آلفای کرونباخ برای پرسش‌های هر یک از زیر مقیاس‌های پرسشنامه سبک‌های دفاعی برای سبک رشد یافته از $0/83 - 0/94$ ، برای سبک رشد نیافته از $0/81 - 0/92$ و برای سبک نورو تیک از $0/79 - 0/91$ به دست آمد. این ضرایب که همه در سطح $P < 0/001$ معنادار هستند، همسانی درونی زیر مقیاس‌های پرسشنامه سبک‌های دفاعی را تأیید می‌کنند. پایایی بازآزمایی پرسشنامه سبک‌های دفاعی برای نمونه‌های بیمار ($n=107$) و بهنجار ($n=248$) در دو نوبت با فاصله‌های ۲ - ۶ هفته برای سبک رشد یافته از $0/73 - 0/87$ ، برای سبک رشد نیافته از $0/71 - 0/84$ و برای سبک نورو تیک از $0/69 - 0/78$ به دست آمد. این ضرایب که همه در سطح $P < 0/001$ معنادار هستند، پایایی بازآزمایی پرسشنامه سبک‌های دفاعی را تأیید می‌کنند (بشارت، ۱۳۹۲). همچنین در این پژوهش میزان پایایی این پرسشنامه بر اساس آلفای کرونباخ $0/764$ به دست آمد.

۲. پرسشنامه شخصیتی نئو (NEO-FFI)^۱: در پژوهش حاضر برای سنجش ویژگی‌های شخصیتی افراد از فرم کوتاه آزمون نئو استفاده شد که ۶۰ سؤال دارد. این آزمون را اولین بار کاستا و مک‌کری (۱۹۹۲) تدوین کرده‌اند. این آزمون پنج مورد از ویژگی‌های شخصیتی افراد را می‌سنجد که عبارت هستند از: روان‌رنجوری (N)، برون‌گرایی (E)، تجربه‌گرایی (O)، توافق‌پذیری (A) و وجدانی بودن (C). این آزمون برای تمام گروه‌های سنی به جز کودکان و افراد مبتلا به بیماری‌های روانی حاد و شدید قابل استفاده است (ویبر و هیوینر، ۲۰۱۵). در ایران روایی این پرسشنامه به روش همبستگی مقیاس‌های آن با پرسشنامه شخصیت آیزنک - فرم کوتاه در عامل روان‌رنجوری $0/72$ و در عامل برون‌گرایی $0/70$ و همبستگی مقیاس‌های توافق‌پذیری و وجدانی بودن با مقیاس روان‌رنجوری، $0/32$ و همبستگی عامل انعطاف‌پذیری با برون‌گرایی، $0/22$ گزارش شده است (صابر، موسوی و صالحی، ۱۳۹۰). ضریب پایایی با روش آلفا برای عوامل روان‌رنجوری، برون‌گرایی، تجربه‌گرایی، توافق‌پذیری و با وجدان بودن به ترتیب $0/83$ ، $0/75$ ، $0/80$ ، $0/79$ و $0/79$ بوده است (صابر و همکاران، ۱۳۹۰). همچنین در این پژوهش میزان پایایی این پرسشنامه بر اساس آلفای کرونباخ $0/761$ به دست آمد.

1. NEO_Personality Inventory



۳. پرسشنامه رضایت از زندگی (SWLS)^۱: پرسشنامه رضایت از زندگی را دینر^۲ و همکاران (۱۹۸۵)، به نقل از خلعتبری و بهاری، (۱۳۸۹) تدوین کرده‌اند. این مقیاس در ابتدا شامل ۴۸ سؤال بود که بعد از تحلیل عاملی به ۱۰ سؤال کاهش یافت. به خاطر شباهت معنایی بین ۱۰ سؤال نسخه نهایی، این مقیاس به ۵ سؤال کاهش یافت. در این پژوهش از نسخه ۵ سؤالی این مقیاس استفاده شده است و نحوه پاسخگویی به سؤالات به این ترتیب است که آزمودنی پاسخ مورد نظر خود را از میان گزینه‌های مختلف یک طیف ۶ درجه‌ای از نوع لیکرت (خیلی موافقم، موافقم، نظری ندارم، کمی مخالفم، خیلی مخالفم) انتخاب می‌کند به طوری که دامنه نمره‌گذاری پرسشنامه ۵ (رضایت پایین) تا ۳۰ (رضایت بالا) خواهد بود. برای اولین بار سامانی و همکاران (۱۳۸۳) این آزمون را برای استفاده در ایران آماده کردند و ضریب آلفای کرونباخ این آزمون را برابر ۰/۸۵ و پایایی با روش بازآزمایی این آزمون را برابر ۰/۸۴ به دست آوردند (مرعشی، محرابیان و طیبی، ۱۳۹۳). همچنین در این پژوهش میزان پایایی این پرسشنامه بر اساس آلفای کرونباخ ۰/۸۶۴ به دست آمد.

یافته‌ها

ابتدا ویژگی‌های جمعیت شناختی بررسی شد. در این پژوهش، ۲۹/۷ درصد آزمودنی‌ها از کلاس دهم (۱۱۲ نفر)، ۳۴/۲ درصد از کلاس یازدهم (۱۲۹ نفر) و ۳۶/۱ درصد از کلاس دوازدهم (۱۳۶ نفر) بودند. ۵۱/۷ درصد آزمودنی‌ها رشته تجربی (۱۹۵ نفر)، ۱۸/۸ درصد رشته ریاضی (۷۱ نفر) و ۲۹/۵ درصد رشته انسانی (۱۱۱ نفر) بودند. سن آن‌ها بین ۱۵ - ۱۹ سال با میانگین ۱۷/۲ سال بود. در این پژوهش چون هدف پیش‌بینی یک متغیر ملاک با استفاده از چند متغیر پیش‌بین است، از روش تحلیل رگرسیون چندگانه استفاده شد و برای بررسی رابطه تمام متغیرهای پیش‌بین بر متغیر ملاک روش همزمان انتخاب شد؛ اما قبل از استفاده از این روش مفروضه‌های آن بررسی و تأیید شد.

مطابق نتایج جدول ۲، متغیرهای پیش‌بین (به جز سبک دفاعی روان آزوده) با متغیر ملاک رابطه دارند (۰/۷۱۴-، ۰/۶۷۲، ۰/۳۱۲، ۰/۵۱۹، ۰/۵۷۲، ۰/۴۸۹ و ۰/۴۳۱-). همبستگی بین متغیرهای پیش‌بین مناسب بود (نباید بالای ۰/۷ باشد). مقادیر تحمل^۳ برای متغیرهای پیش‌بین در دامنه ۰/۴۴۹

1. Satisfaction with life scale
2. Diener
3. Tolerance

- ۰/۷۹۴ و عامل افزایش واریانس (VIF) در دامنه ۱/۲۵۹ - ۲/۲۲۷ است که نشان می‌دهد، چند هم خطی وجود ندارد (مقدار تحمل نباید کوچک‌تر از ۰/۱ و عامل افزایش واریانس نباید بالای ۱۰ باشد). آماره دوربین- واتسون مطابق جدول (۳) برابر ۱/۹۰۷ و در فاصله ۱/۵ - ۲/۵ قرار دارد و لذا فرض عدم وجود همبستگی بین خطاها رد نشد و نتایج، وجود هم خطی را نشان نداد. نمودار Normal P-P Plot نشان داد نقاط روی خط مورب مستقیم از انتهای سمت چپ تا بالای سمت راست بوده و لذا انحراف زیادی از بهنجاری وجود ندارد. نمودار پراکنندگی پس ماندهای استاندارد (باقیمانده‌ها)، توزیعی تقریباً مستطیل شکل داشت، لذا از این مفروضه تخطی نشده است. داده‌های پرت در نمودار دیده نشد. البته از طریق داده‌های ماهالانوبیس^۱ فقط دو داده پرت دیده شد که با توجه به حجم بالای داده‌ها غیر معمول نیست. در ضمن با توجه به اینکه فاصله کوک^۲ حداکثر ۰/۰۳۰ شده و کم‌تر از ۱ است تأثیر زیادی بر نتایج مدل کلی ندارد. نمودار توزیع نرمال بودن خطاها نیز نرمال بود. در ادامه ابتدا نتایج توصیفی و سپس نتایج استنباطی بررسی شده است.

جدول ۱: آماره‌های توصیفی متغیرهای پژوهش

شاخص‌های آماری	میانگین	انحراف معیار
روان‌نژندی	۲۴/۷۷	۸/۴۴۴
برون‌گرایی	۲۸/۰۹	۷/۵۷۴
انعطاف‌پذیری	۲۷/۸۹	۵/۶۰۹
دلپذیربودن	۲۸/۰۷	۶/۶۳۰
مسئولیت‌پذیری	۳۱/۹۰	۷/۵۴۷
سبک‌های دفاعی رشد یافته	۴۳/۹۸	۱۱/۲۰۰
سبک‌های دفاعی روان‌آزرده	۴۲/۵۱	۹/۸۸۴
سبک‌های دفاعی رشد نیافته	۱۲۲/۳۷	۲۱/۸۶۴
رضایت از زندگی	۱۹/۷۱	۷/۰۱۱

جدول ۱ میانگین و انحراف معیار ویژگی‌های شخصیتی، مکانیسم‌های دفاعی و رضایت از زندگی را نشان می‌دهد.

1. Mahalanobis
2. Cook's Distance



جدول ۲: ماتریس ضرایب همبستگی بین متغیرهای پژوهش (n=۳۷۷)

		ضرایب همبستگی									
		۹	۸	۷	۶	۵	۴	۳	۲	۱	متغیرها
۱. روان‌نژندی										۱/۰۰	
۲. برون‌گرایی									۱/۰۰	-۰/۶۱۶**	
۳. انعطاف‌پذیری								۱/۰۰	۰/۳۵۷	-۰/۳۸۵**	
۴. دلپذیر بودن						۱/۰۰	۰/۱۵۸**	۰/۵۱۶**	-۰/۵۱۷**		
۵. مسئولیت‌پذیری					۱/۰۰	۰/۴۷۸**	۰/۳۰۱**	۰/۵۳۸**	-۰/۵۵۱**		
۶. رشد یافته				۱/۰۰	۰/۴۶۷**	۰/۲۴۴**	۰/۲۹۲**	۰/۴۸۳**	-۰/۴۰۹**		
۷. روان‌آزرده			۱/۰۰	۰/۲۱۷**	۰/۰۲۵	۰/۱۷۸**	-۰/۰۸۰	۰/۱۸۹**	۰/۰۶۱		
۸. رشد نیافته		۱/۰۰	۰/۲۶۷**	-۰/۰۹۴	-۰/۳۷۲**	-۰/۴۴۱**	-۰/۲۰۳**	-۰/۳۰۹**	۰/۴۷۱**		
۹. رضایت از زندگی		۱/۰۰	-۰/۴۳۱**	۰/۰۶۹	۰/۴۸۹**	۰/۵۷۲**	۰/۵۱۹**	۰/۳۱۲**	۰/۶۷۲**	-۰/۷۱۴**	

** معناداری در سطح ۰/۰۱

مطابق با نتایج جدول ۲، رضایت از زندگی با روان‌نژندی رابطه معکوس و معنادار دارد ($p < ۰/۰۱$). از طرف دیگر رضایت از زندگی با برون‌گرایی، انعطاف‌پذیری، دلپذیر بودن و مسئولیت‌پذیری رابطه مستقیم و معنادار دارد ($p < ۰/۰۱$). همچنین رضایت از زندگی با سبک دفاعی رشد یافته رابطه مستقیم و معنادار دارد ($p < ۰/۰۱$). از طرف دیگر رضایت از زندگی با سبک دفاعی روان‌آزرده رابطه مستقیم و غیر معنادار دارد ($p > ۰/۰۵$). سرانجام اینکه رضایت از زندگی با سبک دفاعی رشد نیافته رابطه معکوس و معنادار دارد ($p < ۰/۰۱$).

جدول ۳: خلاصه مدل و تحلیل رگرسیون

مدل	ضریب همبستگی چندگانه	ضریب تعیین	ضریب تعیین تعدیل شده	ضریب دوربین-واتسون	F	سطح معناداری
۱	۰/۷۹۹	۰/۶۳۸	۰/۶۳۰	۱/۹۰۷	۸۱/۱۵۹	< ۰/۰۰۰۵

طبق نتایج جدول ۳، ضریب همبستگی چندگانه برابر ۰/۷۹۹ و ضریب تعیین برابر ۰/۶۳۸ است. به عبارتی، ۶۳/۸ درصد از واریانس رضایت از زندگی از طریق ویژگی‌های شخصیتی و مکانیسم‌های دفاعی پیش‌بینی می‌شود. همچنین مدل استفاده شده در پیش‌بینی رضایت از

زندگی معنادار است و متغیرهای پیش‌بین قادرند ۰/۶۳۸ از متغیر ملاک را تبیین کنند (۰/۰۰۰۵ < p, F(۸ و ۳۶۸)=۸۱/۱۵۹, R² = ۰/۶۳۸).

جدول ۴: ضرایب رگرسیون رضایت از زندگی از روی ویژگی‌های شخصیتی و مکانیسم‌های دفاعی

مدل	متغیر	ضریب B	etaβ	T	Sig
۱	مقدار ثابت	۱۶/۲۰۰	-	۵/۳۸۴	<۰/۰۰۰۵
	روان‌نژندی	-۰/۳۰۴	-۰/۳۶۷	-۷/۸۳۶	<۰/۰۰۰۵
	برون‌گرایی	۰/۲۴۲	۰/۲۶۱	۵/۶۹۵	<۰/۰۰۰۵
	انعطاف‌پذیری	-۰/۰۳۰	-۰/۰۲۴	-۰/۶۸۴	۰/۴۹۴
	دلپذیربودن	۰/۰۶۷	۰/۰۶۳	۱/۴۹۳	۰/۱۳۶
	مسئولیت‌پذیری	۰/۰۹۱	۰/۰۹۸	۲/۳۲۰	۰/۰۲۱
	رشدیافته	۰/۰۸۹	۰/۱۴۳	۳/۶۵۴	<۰/۰۰۰۵
	روان‌آزرده	۰/۰۱۸	۰/۰۲۵	۰/۶۹۴	۰/۴۸۸
	رشدنیافته	-۰/۰۳۶	-۰/۱۱۲	-۲/۸۰۱	۰/۰۰۵

به‌منظور تعیین سهم هر یک از متغیرهای پیش‌بین از مقادیر بتا (etaβ) استفاده شد. بر اساس داده‌های جدول ۴، متغیرهای روان‌رنجوری، برون‌گرایی، مسئولیت‌پذیری، سبک دفاعی رشدیافته و سبک دفاعی رشدنیافته با سطح معناداری کوچک‌تر از ۵ درصد (p < ۰/۰۵) سهم یگانه معناداری را در تبیین (پیش‌بینی) متغیر ملاک (رضایت از زندگی) دارند، اما متغیرهای انعطاف‌پذیری، دلپذیر بودن و سبک دفاعی روان‌آزرده با سطح معناداری بزرگ‌تر از ۵ درصد (P > ۰/۰۵) سهم یگانه معناداری ندارند و لذا قدرت پیش‌بینی هم ندارند. همچنین بر طبق معادله رگرسیون و ضرایب استاندارد شده می‌توان گفت، متغیرهای روان‌رنجوری، برون‌گرایی، مسئولیت‌پذیری، سبک دفاعی رشدیافته و سبک دفاعی رشدنیافته بر رضایت از زندگی تأثیر معنادار دارد به طوری که به ازای یک واحد تغییر در هر یک از آن‌ها به ترتیب، -۰/۳۶۷، ۰/۲۶۱، ۰/۰۹۸، ۰/۱۴۳، ۰/۱۱۲- تغییر در متغیر ملاک (رضایت از زندگی) ایجاد می‌شود. بیشترین مقدار بتا برای روان‌نژندی برابر ۰/۳۶۷- و کم‌ترین مقدار بتا برای انعطاف‌پذیری برابر ۰/۰۲۴- است. این مقادیر نشان می‌دهد روان‌رنجوری سهم یگانه قوی‌تری را در تبیین (پیش‌بینی) متغیر ملاک (رضایت از زندگی) دارد.



در روش مدل‌سازی معادله ساختاری^۱ (SEM) از نرم افزار آموس گرافیک (Amos Graphics) استفاده شد. در این مرحله ابتدا مدل مسیر طراحی شد. در این مدل، سه (۳) متغیر مشاهده شده بیرونی؛ X1 (روان‌نژندی)، X2 (برون‌گرایی) و X3 (مسئولیت‌پذیری) و سه (۳) متغیر مشاهده شده درونی؛ Y1 (سبک دفاعی رشدیافته)، Y2 (سبک دفاعی رشدنیافته) و Y3 (رضایت از زندگی) است. سپس مدل اجرا شد و شرط رتبه (عدم درجه آزادی منفی) و شرط مرتبه (گزارش کای اسکوتر مدل) احراز شد. سپس بررسی شد مدل برازش خوبی با داده‌ها دارد یا خیر؟ در جدول زیر شاخص‌های برازش مدل مشخص شده است.

جدول ۵: برخی شاخص‌های برازش مدل ویژگی‌های شخصیتی و مکانیسم‌های دفاعی

مقدار مجاز	مدل		شاخص
	اصلاح شده	اصلی	
-	۱	۴	df (درجه آزادی)
-	۲/۸۴۵	۳۶۴/۲۲۶	کای اسکوتر (Chi یا CMIN)
> ۰/۰۵	۰/۱۲۴	< ۰/۰۰۰	سطح معناداری (P)
< ۵	۲/۸۴۵	۹۱/۰۵۶	کای اسکوتر نسبی (CMIN/ df)
> ۰/۹	۰/۹۸۸	۰/۶۲۶	شاخص تطبیقی (CFI)
< ۰/۵	۰/۰۶۶	۰/۱۶۷	شاخص تطبیقی مقتصد (PCFI)
< ۰/۰۵	۰/۰۴۳	۰/۴۸۹	ریشه دوم میانگین مربعات خطای برآورد (RMSEA)
> ۲۰۰	۲۱۳	۱۰	شاخص هولتر برای اطمینان (۰/۰۵) (HOELTER)
> ۲۰۰	۲۹۵	۱۴	شاخص هولتر برای اطمینان (۰/۰۱) (HOELTER)

مقادیر مجاز شاخص‌های این جدول بر اساس نظرات هو و بنتلر^۳ (۱۹۹۹) و شوماکر و لوماکس^۴ (۱۹۹۶) آمده است. نتایج جدول بالا نشان داد؛ در مدل اصلی مقدار کای اسکوتر برابر ۳۶۴/۲۲۶ و سطح معناداری برابر ۰/۰۰۰ است، لذا فرضیه صفر مبنی بر داشتن برازش خوب مدل با داده‌ها رد می‌شود ($p > ۰/۰۵$). همچنین شاخص‌های کای اسکوتر نسبی، برازش تطبیقی، ریشه

1. Structural Equation Modeling
2. Analysis of Moment Structures
3. Hu and Bentler
4. Schumacker and Lomax

دوم میانگین مربعات خطای برآورد و هولتر دارای مقادیر مجاز و قابل قبول نیست، لذا مدل برازش خوبی با داده‌ها ندارد و مدل تدوین شده توسط داده‌های گردآوری شده، حمایت نشده است و مدل نیاز به اصلاح دارد. سپس با استفاده از شاخص‌های اصلاح مدل تغییرات لازم اعمال و شاخص‌های برازش مدل بهبود یافت. شاخص برازش مطلق کای اسکور کاهش زیادی یافت. مقدار کای اسکور برابر $2/845$ و سطح معناداری برابر $0/124$ است، لذا فرضیه صفر مبنی بر برازش خوب مدل با داده‌ها رد نمی‌شود ($p > 0/05$). از طرف دیگر شاخص ریشه دوم میانگین مربعات خطای برآورد $0/066$ است که کم‌تر از $0/05$ است، لذا هر دو آزمون نشان می‌دهند که مدل برازش خوبی با داده‌ها دارد و مدل تدوین شده توسط داده‌های گردآوری شده، حمایت شده است. همچنین شاخص‌های کای اسکور نسبی، برازش تطبیقی، تطبیقی مقتصد، هولتر به مقادیر مجاز و قابل قبول رسیدند. بنابراین، براساس یافته‌های مدل اصلاح شده می‌توان گفت؛ مدل مسیر برازش خوبی با داده‌ها دارد. در ادامه مدل اصلاح شده با ضرایب استاندارد آمده است.

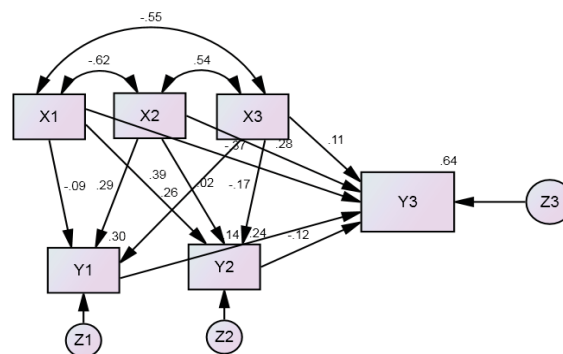

شکل ۱: مدل اصلاح شده ویژگی‌های شخصیتی و مکانیسم‌های دفاعی

در شکل بالا با استفاده از شاخص‌های اصلاح مدل تغییر لازم اعمال شد. وزن‌های رگرسیون استاندارد شده^۱ (بارهای عاملی^۲) و هر کدام از متغیرهای مشاهده شده، همبستگی بین متغیرها و مجذور ضرایب همبستگی چندگانه (R^2) نشان داده شده است.

1. Standardized regression weights
2. Factor loadings



بررسی جزئیات مدل تدوین شده و اصلاح شده و ضرایب تأثیر:

برای بررسی جزئیات مدل از جدول وزن‌های رگرسیون استفاده شده است که نتایج آن در زیر آمده است:

جدول ۶: پارامترهای برآورد شده برای مدل اصلاح شده ویژگی‌های شخصیتی و مکانیسم‌های دفاعی

مدل اصلاح شده			مدل تدوین شده			پارامتر
سطح معناداری	مقدار بحرانی	برآورد استاندارد	سطح معناداری	مقدار بحرانی	برآورد استاندارد	
۰/۱۴۲	-۱/۴۶۷	-۰/۱۱۳	۰/۰۴۹	-۱/۹۷۲	-۰/۱۱۳	روان‌نژندی ← رشدیافته
<۰/۰۰۰۵	۶/۴۷۶	۱/۰۱۳	<۰/۰۰۰۵	۸/۷۱۰	۱/۰۱۳	روان‌نژندی ← رشدنیافته
<۰/۰۰۰۵	۵/۰۱۰	۰/۴۲۷	<۰/۰۰۰۵	۶/۶۷۳	۰/۴۲۷	برون‌گرایی ← رشدیافته
۰/۶۷۸	۰/۴۱۶	۰/۰۷۲	۰/۵۸۰	۰/۵۵۴	۰/۰۷۲	برون‌گرایی ← رشدنیافته
<۰/۰۰۰۵	۴/۸۶۸	۰/۳۹۲	<۰/۰۰۰۵	۶/۱۱۹	۰/۳۹۲	مسئولیت‌پذیری ← رشدیافته
۰/۰۰۲	-۳/۰۴۵	-۰/۴۹۸	<۰/۰۰۰۵	-۳/۸۲۸	-۰/۴۹۸	مسئولیت‌پذیری ← رشدنیافته
۰/۰۰۱	-۳/۲۵۹	-۰/۰۳۷	۰/۰۰۱	-۳/۲۵۹	-۰/۰۳۷	رضایت از زندگی
<۰/۰۰۰۵	۳/۷۶۵	۰/۰۸۸	<۰/۰۰۰۵	۳/۷۶۵	۰/۰۸۸	رضایت از زندگی
۰/۰۰۸	۲/۶۵۰	۰/۱۰۱	۰/۰۰۱	۳/۲۵۶	۰/۱۰۱	روان‌نژندی ← رضایت از زندگی
<۰/۰۰۰۵	۶/۵۹۵	۰/۲۶۲	<۰/۰۰۰۵	۸/۵۷۷	۰/۲۶۲	برون‌گرایی ← رضایت از زندگی
<۰/۰۰۰۵	-۸/۲۸۹	-۰/۳۰۵	<۰/۰۰۰۵	-۱۰/۷۰۲	-۰/۳۰۵	مسئولیت‌پذیری ← رضایت از زندگی
<۰/۰۰۰۵	۱۳/۷۱۱	۷۱/۱۰۴	<۰/۰۰۰۵	۱۳/۷۱۱	۷۱/۱۰۴	واریانس روان‌نژندی
<۰/۰۰۰۵	۱۳/۷۱۱	۵۷/۲۰۷	<۰/۰۰۰۵	۱۳/۷۱۱	۵۷/۲۰۷	واریانس برون‌گرایی
<۰/۰۰۰۵	۱۳/۷۱۱	۵۶/۸۱۳	<۰/۰۰۰۵	۱۳/۷۱۱	۵۶/۸۱۳	واریانس مسئولیت‌پذیری
<۰/۰۰۰۵	۱۳/۷۱۱	۸۷/۸۷۹	<۰/۰۰۰۵	۱۳/۷۱۱	۸۷/۸۷۹	واریانس خطای رشدیافته
<۰/۰۰۰۵	۱۳/۷۱۱	۳۶۱/۹۰۹	<۰/۰۰۰۵	۱۳/۷۱۱	۳۶۱/۹۰۹	واریانس خطای رشدنیافته
<۰/۰۰۰۵	۱۳/۷۱۱	۱۷/۹۵۰	<۰/۰۰۰۵	۱۳/۷۱۱	۱۷/۹۵۰	واریانس خطای رضایت از زندگی
<۰/۰۰۰۵	-۱۰/۱۷۰	-۳۹/۲۸۷				کوواریانس روان‌نژندی ↔ برون‌گرایی
<۰/۰۰۰۵	-۹/۳۵۴	-۳۵/۰۰۱				کوواریانس روان‌نژندی ↔ مسئولیت‌پذیری
<۰/۰۰۰۵	۹/۱۹۰	۳۰/۶۸۲				کوواریانس برون‌گرایی ↔ مسئولیت‌پذیری

جدول بالا نشان می‌دهد که در مدل تدوین شده، کلیه بارهای عاملی، واریانس‌ها و همبستگی‌های متغیرهای مشاهده شده با یکدیگر با صفر دارای تفاوت معنادار است. زیرا در تمام موارد سطح معناداری کوچک‌تر از ۰/۰۵ است. فقط همبستگی برون‌گرایی با سبک دفاعی

رشدنیافته تفاوت معنادار نداشت. زیرا سطح معناداری بزرگ‌تر از ۰/۰۵ بود. در مدل اصلاح شده کلیه بارهای عاملی، واریانس خطاها و همبستگی‌های متغیرهای مشاهده شده با یکدیگر با صفر دارای تفاوت معنادار است. زیرا در تمام موارد سطح معناداری کوچک‌تر از ۰/۰۵ است. فقط همبستگی برون‌گرایی با سبک دفاعی رشدنیافته و روان‌نژندی با سبک دفاعی رشدیافته تفاوت معنادار نداشت. زیرا سطح معناداری بزرگ‌تر از ۰/۰۵ بود. حتی در مدل می‌توان این دو رابطه را حذف کرد. در مجموع با توجه به معناداری بارهای عاملی و شاخص‌های مطلوب برازش مدل می‌توان گفت مدل ویژگی‌های شخصیتی و مکانیسم‌های دفاعی براساس مدل مفهومی برازش مناسبی دارد.

بحث و نتیجه‌گیری

هدف از مطالعه حاضر پیش‌بینی رضایت از زندگی بر اساس ویژگی‌های شخصیتی و مکانیسم‌های دفاعی است. نتایج پژوهش نشان می‌دهند که متغیرهای روان‌رنجوری، برون‌گرایی و مسئولیت‌پذیری می‌توانند رضایت از زندگی را در نوجوانان دختر شهر قم پیش‌بینی کنند؛ بدین گونه که هر چقدر افراد در بعد روان‌رنجوری نمره بالاتری بگیرند از رضایت از زندگی کم‌تر و هرچه در ابعاد برون‌گرایی و مسئولیت‌پذیری نمره بیشتری بگیرند از رضایت از زندگی بالاتری بهره‌مند هستند. از سوی دیگر استفاده از مکانیسم‌های دفاعی رشدیافته موجب افزایش رضایت از زندگی می‌شود و مکانیسم‌های دفاعی رشدنیافته با رضایت از زندگی رابطه معنادار و منفی دارد. اما متغیرهای انعطاف‌پذیری، دلدیر بودن و مکانیسم‌های دفاعی روان‌رنجور نتوانستند رضایت از زندگی را به طور معناداری را پیش‌بینی کنند.

این یافته‌ها با پژوهش‌های هایدرمیر و گوریتز (۲۰۱۶) همخوانی دارد که بیان کردند، روان‌رنجورخویی و مسئولیت‌پذیری قادر به پیش‌بینی رضایت از زندگی است و همچنین با پژوهش‌های سولدو، مینچ و هیرسون (۲۰۱۵)، هان، جانسون و اسپیناس (۲۰۱۳) و نقوی (۱۳۹۵) از این جهت همسویی دارد که ویژگی‌های شخصیتی می‌توانند رضایت از زندگی را پیش‌بینی کند.

با توجه به نظریه‌های روان‌شناختی درباره رضایت از زندگی، رضایت یک فرد از زندگی به‌طور گسترده تحت تأثیر پس‌زمینه‌های رشدی فرد است مانند ویژگی‌های شخصیتی که از مؤلفه‌های اساسی در پیش‌بینی رضایت از زندگی است. مؤلفه‌های شخصیتی به‌طور کلی از دو

طریق می‌توانند رضایت از زندگی را تحت تأثیر قرار دهند: اول، به طور مستقیم و دیگر به طور غیر مستقیم. شخصیت به طور مستقیم از طریق تأثیرگذاری بر انتخاب شغل روابط بین فردی و حتی تجربه رویدادهای ناخوشایند می‌توانند بر رضایت از زندگی تأثیر بگذارند. افراد معمولاً به دنبال شرایطی هستند که ویژگی‌های شخصیتی آن‌ها را منعکس می‌کند و این موقعیت رضایت از زندگی آن‌ها را تحت تأثیر قرار می‌دهد، برای مثال افرادی که از تعارضات بین فردی اجتناب می‌کنند، ثبات هیجانی دارند (که با نمره پایین در عامل روان‌رنجوری مشخص می‌شود)، دارای خلق و خوی ملایمی هستند و از زندگی خود رضایت بیشتری می‌برند. روان‌رنجوری که با خلق پایین و عاطفه منفی همراه است از طریق تأثیرگذاری بر میزان روابط بین فردی، تفریحات و فعالیت‌های لذت‌بخش می‌تواند رضایت از زندگی را تحت تأثیر قرار دهد. از سوی دیگر افرادی که در عامل برون‌گرایی نمره بالایی می‌گیرند، دارای توانایی‌های کلامی و ارتباطات گسترده‌ای هستند و این مسئله باعث تسهیل در روابط با دیگران می‌شود و شبکه اجتماعی وسیع‌تر و حمایت اجتماعی بیشتری برای آن‌ها فراهم می‌آورد که به تبع آن رضایت از زندگی فرد نیز افزایش پیدا می‌کند (بیرامی و قلی‌زاده، ۱۳۹۰). همچنین یافته‌های این پژوهش با تحقیقات کلرلیژا و ویاکویک (۲۰۱۷)، لایک (۲۰۱۶)، زارعی (۲۰۱۶)، مهربانیان و سرافراز (۱۳۹۶) و بیفولکو^۱ و همکاران (۲۰۰۶) از آن جهت همسو است که نشان داده‌اند، مکانیسم‌های دفاعی رشدنا یافته می‌تواند باعث کاهش کیفیت و رضایت از زندگی شود و مکانیسم‌های دفاعی رشدیافته با رضایت بالا از زندگی رابطه دارد. با توجه به یافته‌ها روان‌رنجوری با رضایت از زندگی رابطه معکوس و معنادار دارد. همچنین این عامل یگانه قوی‌تری در پیش‌بینی رضایت از زندگی دارد، به صورتی که متغیر روان‌رنجوری به تنهایی ۶/۱ درصد از واریانس رضایت از زندگی را تبیین می‌کند. به عبارت دیگر کسانی که روان‌رنجوری بالاتری داشته باشند، رضایت از زندگی آن‌ها پایین‌تر است. سولدو و همکاران (۲۰۱۵) و کرمی‌جویانی، سروقد و بقولی (۱۳۹۴) نیز در پژوهش‌های خود نشان دادند که روان‌رنجوری قوی‌ترین پیش‌بین برای رضایت از زندگی است که با یافته‌های این پژوهش همسو است. در تبیین رابطه منفی روان‌رنجوری با رضایت از زندگی می‌توان گفت که روان‌رنجوری سازه‌ای است که تمایل به تجربه بیشتر حالات هیجانی

ناخوشایند مانند خشم، غم، ناامیدی و سایر هیجانات منفی را نشان می‌دهد. همچنین یافته‌ها نشان می‌دهد افرادی که روان‌رنجوری بالایی دارند، زندگی را استرس‌زا درک کرده و از حمایت‌های اجتماعی خودشان ناراضی هستند که در نتیجه می‌تواند سطوح پایین‌تر رضایت از زندگی را تبیین کند. این افراد احتمال دارد در هنگام رویارویی با فشارهای روانی، مکانیسم‌های دفاعی ناکارآمدی مانند واکنش‌های پرخاشگرانه و خود سرزنشی را به‌کار گیرند (مرعشی و همکاران، ۱۳۹۵). این یافته همچنین با نتیجه پژوهش‌های بهزاد مقدم (۱۳۹۵) و سالاری، روشن و مقدسین (۱۳۹۴) همسو است مبنی بر اینکه روان‌رنجوری رابطه منفی و معنادار با رضایت از زندگی دارد.

یافته‌دیگر پژوهش حاضر این بود که بین عامل برون‌گرایی و رضایت از زندگی رابطه مثبت و معنادار وجود دارد، به عبارت دیگر برون‌گرایی می‌تواند رضایت از زندگی را پیش‌بینی کند. بعد از عامل روان‌رنجوری، برون‌گرایی بالاترین ضریب همبستگی را با رضایت از زندگی دارد، به صورتی که متغیر برون‌گرایی ۴/۷ درصد از واریانس رضایت از زندگی را تبیین می‌کند. کیم و همکاران (۲۰۱۷)، کرمی‌جویانی، سروقد و بقولی (۱۳۹۴) در پژوهش‌هایشان نشان دادند برون‌گرایی یک پیش‌بین منحصر به فرد و قوی برای رضایت از زندگی است، هایدرومیر و گوریتز (۲۰۱۶) نیز دو گروه را در بررسی خود مطالعه کردند، نتایج نشان داد در یک گروه برون‌گرایی اثر معناداری بر رضایت از زندگی دارد که با یافته‌های این پژوهش همسو است. بنابراین، کسانی که برون‌گرا هستند، رضایت از زندگی بالاتری دارند. در تبیین این رابطه می‌توان گفت افراد برون‌گرا، مردم‌گرا بوده، فعال و پرحرف به نظر می‌رسند و مایلند بشاش و سرحال باشند. آن‌ها نسبت به افراد درون‌گرا تجارب هیجانی مثبت‌تری را چه در هنگام تنهایی و چه در هنگام بودن با دیگران تجربه می‌کنند و این عاطفه مثبت به نوبه خود منجر به رضایت از زندگی بالاتر می‌شود. همچنین این افراد خوش‌بین، سرخوش و پرنرژی و در فعالیت‌های اجتماعی، اهل همکاری و تفریح هستند. این افراد ممکن است بتوانند حمایت‌های اجتماعی بیشتری را به خود جلب کنند. ویژگی‌های این افراد با رضایت از زندگی رابطه دارد، به طوری که هم تعاملات اجتماعی و هم پرنرژی و بشاش بودن آن‌ها می‌تواند رضایت از زندگی آن‌ها را بالا ببرد (مرعشی، محرابیان و مسلمان، ۱۳۹۵). همچنین افراد برون‌گرا دارای توانایی‌های کلامی و ارتباطی گسترده‌ای هستند که این مسأله باعث تسهیل

روابط با دیگران می‌شود و شبکه اجتماعی وسیع‌تر و حمایت اجتماعی بیشتری برای آن‌ها فراهم می‌آورد که به تبع آن رضایت از زندگی فرد نیز افزایش پیدا می‌کند. تبیین دیگری که می‌توان در راستای این یافته با توجه به پژوهش خدابخش و همکاران (۱۳۹۳) ارائه داد این است که، فقط برخی از مقیاس‌های شاخص برون‌گرایی در سطح رضایت از زندگی مؤثر هستند و رضایت از زندگی با مفهوم کلی برون‌گرایی ارتباط ندارد. بلکه، مقیاس‌های هیجان‌نا مثبت و فعالیت که از شاخص‌های برون‌گرایی هستند، به ترتیب با رضایت از زندگی رابطه معنادار دارند. پژوهش زانگ (۲۰۱۰) نیز نشان داد رابطه مثبت رضایت از زندگی با برون‌گرایی، منعکس‌کننده فعالیت، خلاقیت مثبت، سهل‌گیری در ارتباطات و همچنین خلق و خوی شاد و مثبت است.

یافته دیگر این پژوهش این بود بین عامل مسئولیت‌پذیری و رضایت از زندگی رابطه مثبت و معنادار وجود دارد. در تبیین این رابطه می‌توان گفت، افراد مسئولیت‌پذیر دارای ویژگی‌هایی از قبیل کفایت، نظم و ترتیب، وجدانی بودن، تلاش برای موفقیت، خویشتن‌داری و محتاط بودن در تصمیم‌گیری‌ها هستند. آن‌ها هنگام مواجهه با مشکلات عقب‌نشینی نمی‌کنند و سعی می‌کنند تنش‌های خود را در جهت رسیدن به موفقیت کاهش دهند. بنابراین، افرادی که واجد ویژگی‌های مذکور باشند، رضایت از زندگی بالاتری دارند. همچنین مسئولیت‌پذیری می‌تواند شرایط مثبتی مانند روابط شخصی یا دستاوردهای با ارزش را ایجاد کند که با رضایت بالاتر مرتبط است (مرعشی و همکاران، ۱۳۹۵). همچنین با توجه به ارتباط مسئولیت‌پذیری با رضایت از زندگی می‌توان گفت داشتن هدف در زندگی و حرکت به سمت آن می‌تواند عاملی در جهت افزایش رضایت از زندگی باشد (بهزادمقدم، ۱۳۹۵). سالاری، روشن و مقدسین (۱۳۹۴) نیز در پژوهش خود نشان دادند که از بین پنج عامل شخصیتی فقط روان‌رنجوری و مسئولیت‌پذیری قادر به پیش‌بینی کیفیت زندگی بودند. این یافته همچنین با پژوهش‌های هایدرمیر و گوریتز (۲۰۱۶)، سولدو، مینچ و هیرسون (۲۰۱۵)، هان، جانسون و اسپیناس (۲۰۱۳)، بهزادمقدم (۱۳۹۵) همسو است از این جهت که مسئولیت‌پذیری یا باوجدان بودن با رضایت از زندگی رابطه معنادار دارد.

عامل گشودگی به تجربه (انعطاف‌پذیری) رابطه معناداری با رضایت از زندگی نشان نداد که یافته از آن جهت که گشودگی به تجربه، توانایی پیش‌بینی رضایت از زندگی را نداشت با

نتایج پژوهش‌های هان و همکاران (۲۰۱۳)، سالاری، روشن و مقدسین (۱۳۹۴) و مرعشی و همکاران (۱۳۹۵) همسو است.

در تبیین این یافته می‌توان گفت گشودگی به تجارب موجب افزایش تمام هیجان‌ها، هم هیجان‌های مثبت و هم هیجان‌های منفی می‌شود. تبیین دیگر می‌تواند این باشد که افرادی که می‌خواهند همه چیز را خودشان تجربه کنند خود را بیشتر به دردمر می‌اندازند و چیزهای زیادی را در زندگی از دست می‌دهند (مرعشی و همکاران، ۱۳۹۵). در تبیین دیگری برای این یافته می‌توان گفت با توجه به اینکه جامعه پژوهش حاضر دختران هستند و همچنین با در نظر گرفتن فرهنگ جامعه، شاید دختران گشودگی کم‌تری به تجربه دارند و حتی برای کم‌تر تجربه‌پذیر و ریسک‌پذیر بودن تشویق می‌شوند. نتایج همچنین نشان داد که سازگاری (دلپذیر بودن) با رضایت از زندگی رابطه معناداری ندارد. این یافته با پژوهش‌های هایدرمیر و گوریتز (۲۰۱۶)، هان، جانسون و اسپیناس (۲۰۱۳)، نقوی (۱۳۹۵) مغایر است. اما با یافته‌های بهزادمقدم (۱۳۹۵)، سالاری، روشن و مقدسین (۱۳۹۴) همسو است. بنابراین، می‌توان گفت در نمونه مورد بررسی عامل سازگاری در افرادی که سطح بالاتری از رضایت از زندگی دارد با کسانی که سطح پایین‌تری از رضایت‌مندی را گزارش دادند، تفاوت قابل ملاحظه‌ای وجود ندارد.

یافته دیگر این پژوهش این بود که مکانیسم‌های دفاعی رشدیافته رابطه مثبت و معناداری با رضایت از زندگی دارد. مکانیسم‌های دفاعی رشدیافته بیشترین میزان همبستگی را نشان دادند. در تبیین این یافته می‌توان گفت استفاده از مکانیسم‌های دفاعی رشدیافته پیامدهای زیر را به دنبال دارد: سلامت عمومی بدن، سلامت جسم و روان، بروز کم‌تر اختلالات روانی در فرد، دوستی و روابط پرمایه و سالم، رضایت شغلی، خوشی و شادکامی، تطابق عالی با شرایط و محیط که این‌ها موجب افزایش رضایت از زندگی فرد می‌شود (احمدوند، ۱۳۸۴). دریک، کلرلیژا و ویاکویک (۲۰۱۷) نشان دادند مکانیسم‌های دفاعی رشدیافته یک پیش‌بین قوی برای رضایت از زندگی است که با یافته این پژوهش همسو است. این یافته همچنین با یافته‌های پژوهش مهربانیان و سرافراز (۱۳۹۶) همخوانی داشت مبنی بر اینکه مکانیسم‌های دفاعی رشدیافته قوی‌ترین پیش‌بینی را از کیفیت زندگی به دست دادند.

مکانیسم‌های دفاعی رشدنیافته با رضایت از زندگی رابطه معکوس و معنادار دارد. در تبیین این یافته می‌توان گفت افزایش استفاده از دفاع‌های رشدنیافته باعث افت رضایت از زندگی می‌شود،

یعنی افرادی که از دفاع‌های رشدنیافته استفاده می‌کنند از رضایت از زندگی کم‌تری بهره‌مند هستند. این دفاع‌ها بزرگسالان را در کنارآمدن بهینه با واقعیت ناتوان می‌سازند. استفاده مداوم از مکانیسم‌های دفاعی رشدنیافته مشکلات جدی را در کنارآمدن با واقعیت پدید می‌آورد که در نهایت موجب کاهش رضایت از زندگی می‌شود. همچنین با توجه به اینکه اضطراب منشاء بسیاری از بیماری‌های روحی و جسمی است و از طرف دیگر ثابت شده است که مکانیسم‌های دفاعی رشدنیافته با سلامت جسمی و روانی رابطه مثبت و معنادار دارد و مکانیسم‌های دفاعی رشدنیافته ارتباط منفی و معنادار با سلامت روح و روان فرد دارد. با توجه به اینکه سلامت جسمی و روانی بر رضایت از زندگی تأثیر دارد. بنابراین، استفاده از دفاع‌های رشدنیافته موجب افزایش رضایت از زندگی می‌شود (مهربانیان و سرافراز، ۱۳۹۶). در این رابطه همچنین باید افزود که وقتی هیجان و احساس سرکوب شود، اضطراب به وجود می‌آید و این اضطراب به نوبه خود باعث استفاده از دفاع‌های رشدنیافته می‌شود و وقتی افراد طولانی مدت احساس‌ها و هیجان‌های خود را به‌طور هشیار و ناهشیار سرکوب کنند، دچار اضطراب و نشانگانی طولانی مدت می‌شوند (فتحتی آشتیانی و داستانی، ۱۳۸۸) و در نتیجه به کاهش رضایت از زندگی می‌انجامد. لایک (۲۰۱۶) و زارعی (۲۰۱۶) در پژوهش خود نشان داد با وجود اینکه از سه سبک دفاعی رشدنیافته، رشدنیافته و روان‌رنجور، تنها سبک‌های دفاعی رشدنیافته و رشدنیافته توانایی پیش‌بینی رضایت از زندگی را دارند که با نتایج این پژوهش همسو است.

افرادی که از مکانیسم‌های دفاعی رشدنیافته استفاده می‌کنند، از شناخت، تشخیص و توان کافی به‌منظور به‌کارگیری فرونشانی و الایش بهره‌مند نیستند، که کارآمدترین و رشدنیافته‌ترین دفاع است. ولی از جابه‌جا کردن اضطراب به موضوع تحمل‌پذیرتر و کنترل‌پذیرتر استفاده می‌کنند. این افراد تعداد بیشتری از نشانه‌های جسمانی را گزارش می‌کنند. بنابراین، کسانی که در موقعیت‌های استرس‌زا به مکانیسم‌های دفاعی رشدنیافته متوسل می‌شوند، معمولاً دارای باورهای غیرمنطقی، قدرت کم در کنترل تکانه و درجه انطباق ضعیف‌تری با دیگران هستند که در نتیجه با عدم رضایت از زندگی و پیامدهای منفی مانند افسردگی و اضطراب ارتباط دارند (احمدوند، ۱۳۸۴). پژوهش مهربانیان و سرافراز (۱۳۹۶) حاکی از آن بود که مکانیسم‌های دفاعی رشدنیافته به صورت مثبت و معنادار و مکانیسم‌های دفاعی رشدنیافته و روان‌رنجور به صورت منفی و معنادار با تمام ابعاد کیفیت زندگی (که رضایت از زندگی یکی از ابعاد آن

است) رابطه داشتند، اما در پژوهش حاضر مکانیسم‌های دفاعی روان‌رنجور رابطه معناداری با رضایت از زندگی نشان ندادند.

از طرف دیگر مکانیسم‌های دفاعی روان‌آزرده با رضایت از زندگی رابطه غیرمعنادار داشت که این یافته مطابق با پژوهش‌های زارعی (۲۰۱۶)، سالاری، روشن و مقدسین (۱۳۹۴) است. لایک (۲۰۱۶) نیز در پژوهش خود نشان داد با اینکه دفاع‌های روان‌رنجور با رضایت از زندگی رابطه دارند، اما توانایی پیش‌بینی آن را ندارند، که تا حدودی با یافته این پژوهش مطابق است. اما در پژوهش مهربانیان و سرافراز (۱۳۹۶) یافته‌ها حاکی از رابطه منفی و معنادار مکانیسم‌های دفاعی روان‌رنجور با رضایت از زندگی بود که مغایر با یافته‌های این پژوهش است. در تبیین این یافته می‌توان گفت تفاوت در پژوهش‌ها را می‌توان از طریق تفاوت در جامعه‌های پژوهشی توجیه کرد و تبیین دیگر این می‌تواند باشد که این دفاع‌ها توانایی کنارآمدن با تهدیدات واقعی را از فرد سلب کرده و درک واقعیت را ناممکن می‌کنند. فرد در این حالت واقعیت را بازآفرینی و بازآرایی می‌کند. بنابراین، افرادی که مکانیسم‌های دفاعی روان‌آزرده را به کار می‌برند، به شدت واقعیت را سرکوب و تحریف می‌کنند که موجب می‌شود تصور آن‌ها از زندگی شان با واقعیت بسیار متفاوت باشد.

در مجموع؛ یافته‌های پژوهش حاضر شواهدی مبنی بر پیش‌بینی رضایت از زندگی توسط روان‌رنجوری، برون‌گرایی و مسئولیت‌پذیری، مکانیسم‌های دفاعی رشدیافته و مکانیسم‌های دفاعی رشدناپافته ارائه می‌دهد. به عبارت دیگر؛ به نظر می‌رسد که ویژگی‌های شخصیتی در استفاده دانش‌آموزان مقطع متوسطه دوم از مکانیسم‌های دفاعی نقش مهمی دارند و این دو با رضایت از زندگی نیز مرتبط هستند. ممکن است بررسی آن‌ها بتواند تحلیل‌های بالینی را تسهیل کند. به بیان دیگر، ویژگی‌های شخصیتی می‌توانند به عنوان یک منبع اطلاعاتی در بررسی و اتخاذ دفاع‌های شخصی مؤثر واقع شوند تا افراد رضایت از زندگی بیشتری به دست آورند.

بر این اساس، پیشنهاد می‌شود که کارگاه‌ها و سمینارهای آموزشی برای دانش‌آموزان در جهت شناخت هرچه بهتر و بیشتر ویژگی‌های شخصیتی خود و سایرین، آگاهی از انواع سبک‌های دفاعی و پیامدهای استفاده هر یک از این سبک‌ها و نقش ویژگی‌های شخصیتی و سبک‌های دفاعی در رضایت از زندگی برگزار شود تا به آن‌ها در استفاده بیشتر سبک‌های دفاعی رشدیافته و استفاده به‌جا از مکانیسم‌های دفاعی رشدیافته در جهت افزایش رضایت از



زندگی کمک کند؛ همچنین پیشنهاد می‌شود مشاوران و متخصصان بهداشت روان، یافته‌های پژوهش حاضر را در مدارس و امور بالینی خود، برای ارتقاء سلامت روان دانش‌آموزان مدنظر قرار دهند. پژوهش‌های آتی نیز می‌توانند به نقش ویژگی‌های جمعیت شناختی در این رابطه توجه کنند. از آنجا که این مطالعه بر روی یک نمونه از دانش‌آموزان دختر متوسطه دوم شهر قم انجام شده است؛ شاید معرف مناسبی از وضعیت کل جامعه حتی جامعه دانش‌آموزان نباشد، لذا در تعمیم نتایج باید احتیاط شود. در آخر باید داشت که پژوهش به روش همبستگی است و توانایی بررسی روابط علت و معلولی بین متغیرها را ندارد و در پژوهش‌های آتی انجام پژوهش به روش آزمایشی نیز می‌تواند مدنظر قرار گیرد.

منابع

- احمدوند، محمدعلی (۱۳۹۲). بهداشت روانی. تهران: دانشگاه پیام نور.
- احمدی، محسن، نجفی، محمود، حسینی‌المدنی، سیدعلی و عاشوری، آلاله (۱۳۹۱). مقایسه سبک‌های دفاعی و ویژگی‌های شخصیتی در افراد معتاد و عادی. فصلنامه اعتیاد پژوهشی سوء مصرف مواد، ۶(۲۳): ۳۹-۵۱.
- الماسی، مسعود. (۱۳۹۳). احساس شادکامی دختران شهر ایلام و عوامل مرتبط با آن. مجله مطالعات اجتماعی روانشناختی زنان، ۱۲(۱): ۷-۳۰.
- اناری، آسیه، مظاهری، محمدعلی و طهماسبیان، کارینه (۱۳۹۴). عوامل مرتبط با رضایت از زندگی دختران نوجوان. مجله راهبرد فرهنگ، ۳۰(۱): ۷-۳۳.
- بشارت، محمدعلی (۱۳۹۲). مقایسه مکانیسم‌های دفاعی در بیماران مبتلا به افسردگی، اختلال‌های اضطرابی و افراد عادی. پژوهش‌های روان‌شناسی بالینی و مشاوره. ۳(۱): ۴۱-۵۴.
- بشارت، محمدعلی (۱۳۹۱). نقش واسطه‌ای مکانیسم‌های دفاعی در رابطه بین سبک‌های دلبستگی و ناگویی هیجانی. فصلنامه روانشناسی کاربردی، ۶(۱): ۷-۲۲.
- بهزادمقدم، راضیه (۱۳۹۵). پیش‌بینی رضایت از زندگی براساس صفات شخصیتی، حمایت اجتماعی و خودکارآمدی در دانشجویان. پایان‌نامه کارشناسی ارشد، رشته روانشناسی اجتماعی، دانشکده ادبیات و علوم انسانی، دانشگاه کاشان.
- بیرامی، منصور، قلی‌زاده، حسین (۱۳۹۰). عامل‌های شخصیتی به عنوان پیش‌بینی‌کننده افسردگی و رضایت از زندگی. مجله پزشکی ارومیه، ۲۲(۲): ۹۲-۹۸.
- خدابخش، روشنک، کلانی، نیلوفر و پیوسته‌گر، مهرانگیز (۱۳۹۳). رابطه رضایت از زندگی و عوامل برون‌گرایی شخصیت در آزمون‌های نئو و آیزنک در دانشجویان رشته‌های مختلف دانشگاه‌های تهران. مجله مطالعات روانشناختی، ۱۰(۴): ۱۰۱-۱۰۷.
- رحمانی، سوده، غلامعلی‌لواسانی، مسعود و تنها، زهرا. (۱۳۹۴). تفاوت‌های جنسیتی در شخصیت و هیجان‌خواهی دانشجویان دانشگاه تهران. مجله مطالعات اجتماعی

روان‌شناختی زنان، ۱۳(۳): ۱۵۳-۱۷۴.

زندگی، سعید، شهابی، زهرا و برهان، اعظم. (۱۳۹۶). پیش‌بینی سطوح مختلف مکانیسم‌های دفاعی بر اساس پنج عامل بزرگ شخصیت در دانشجویان. *مجله علوم پزشکی زانکو*، ۱۸(۵۶): ۲۱-۳۲.

سالاری، سوسن، روشن، رسول و مقدسین، مریم (۱۳۹۵). پنج عامل بزرگ شخصیت و مکانیسم‌های دفاعی در پیش‌بینی کیفیت زندگی زنان دارای اختلال بدکارکردی جنسی. *مجله پژوهش‌های علوم شناختی و رفتاری*، ۵(۱): ۳۷-۵۰.

شولتز، دوان‌پی، شولتز، الن سیدنی. (۱۳۹۶). *نظریه‌های شخصیت*، ترجمه یحیی سیدمحمدی. تهران: ارسباران.

صابر، فاطمه، موسوی، ولی‌اله و صالحی، ایرج (۱۳۹۰). مقایسه ویژگی‌های شخصیتی و سبک‌های حل مسئله در مردان معتاد و غیرمعتاد. *فصلنامه علمی-پژوهشی اعتیادپژوهی*، ۵(۱۹): ۳۹-۵۵.

صدری، شمین، پزشکی، شهلا و طیب‌لی، معصومه (۱۳۹۵). ویژگی‌های شخصیتی و مکانیسم‌های دفاعی بزهکاران پسر کانون اصلاح و تربیت بر اساس نوع جرم، *فصلنامه افراد استثنایی*، ۶(۲۳): ۱۷۹-۱۹۷.

فاضلی، پژمان (۱۳۸۹). *رابطه بین ویژگی‌های شخصیتی با رضایت از زندگی و خودمتمایزسازی*. پایان‌نامه کارشناسی ارشد، رشته مشاور مدرسه، دانشکده ادبیات و علوم انسانی، دانشگاه علامه طباطبایی.

کاظمی، شهرام و خسروی، صدراله (۱۳۹۵). پیش‌بینی مکانیسم‌های دفاعی بر اساس طرح‌واره‌های شناختی ناکارآمد کارمندان دانشگاه. *سومین کنفرانس بین‌المللی روان‌شناسی، علوم تربیتی و سبک زندگی*، تربت حیدریه، دانشگاه تربت حیدریه.

کرمی-جویانی، فاطمه، سروقد، سیروس و بقولی، حسین (۱۳۹۴). رابطه ویژگی‌های شخصیتی و سبک‌های هویتی با رضایت از زندگی دانش‌آموزان دوره متوسطه. *رهیافتی نو در مدیریت آموزشی*، ۶(۴): ۱۱۵-۱۲۸.

- کمری، سامان و فولادچنگ، محبوبه (۱۳۹۵). اثربخشی آموزش معنویت درمانی مبتنی بر مثبت‌نگری بر میزان امید به زندگی و رضایت از زندگی نوجوانان. پژوهش‌های روانشناسی بالینی و مشاوره، ۶(۱): ۲۳-۵.
- مجتهدی، مهشید، عاشوری، جمال (۱۳۹۴). نقش صفات شخصیت و الگوهای ارتباطی خانواده در پیش‌بینی کیفیت زندگی پرستاران بیمارستان‌های شهید مفتح و پانزده خرداد شهرستان ورامین. مجله علمی پژوهان، ۱۴(۳): ۲۹-۲۰.
- محمدپناه، عذرا، یعقوبی، حسن و یوسفی، رحیم. (۱۳۹۱). صفات شخصیت و سبک‌های دفاعی در افراد داوطلب جراحی زیبایی. پوست و زیبایی، ۳(۲): ۷۲-۸۲.
- محمدی حسینی نژاد، الهه (۱۳۹۱). نقش واسطه‌ای راهبردهای تنظیم شناختی هیجان در رابطه بین ناگویی هیجانی، خشم و نشخوار فکری با سبک‌های دفاعی من. پایان‌نامه کارشناسی ارشد، روانشناسی بالینی، دانشکده روان‌شناسی و علوم تربیتی، دانشگاه تهران.
- مرعشی، سیدعلی، محرابیان، طاهره و مسلمان، مهسا (۱۳۹۵). بررسی رابطه ویژگی‌های شخصیتی و هوش معنوی با رضایت از زندگی در کارکنان یک شرکت صنعتی در ایلام. مجله علوم مراقبتی نظامی، ۳(۱): ۴۸-۵۵.
- مرعشی، سیدعلی، محرابیان، طاهره و طیبی، هاجر (۱۳۹۳). بررسی رابطه ویژگی‌های شخصیتی (۵ عامل بزرگ)، رضایت از زندگی و هوش معنوی با آمادگی به اعتیاد مواد مخدر، در کارکنان یک شرکت صنعتی. مجله دست‌آوردهای روان‌شناختی، ۴(۱): ۲۲۲-۲۰۳.
- مهربانیان، محمدمیلاد و سرافراز، مهدی‌رضا (۱۳۹۶). پیش‌بینی کیفیت زندگی بر مبنای مکانیسم‌های دفاعی. دومین کنفرانس پژوهش‌های نوین در روان‌شناسی و علوم اجتماعی. تهران.
- نراقی‌زاده، افسانه (۱۳۹۵). مسائل نوجوانان و جوانان. تهران: مهراندیش.
- نقوی، راضیه (۱۳۹۵). پیش‌بینی رضایت از زندگی براساس عامل‌های شخصیتی و فرایندهای خانواده. پایان‌نامه کارشناسی ارشد، رشته روانشناسی عمومی، دانشگاه آزاد.
- یوسفی، رحیم، ادهمیان، الهام و عبدالمحمدی، کریم (۱۳۹۵). نقش طرحواره‌های ناسازگار

اولیه، صفات شخصیت و سبک‌های دلبستگی در پیش‌بینی علائم نشانگان ضربه عشق دانشجویان دختر، *مجله مطالعات اجتماعی روان‌شناختی زنان*، ۱۴(۳): ۱۷۱-۱۹۰.

- Ahmadi, M., Najafi, M., Hoseini, M. and Ashori, A. (2012). The comparison of defense mechanism styles and personality characteristics in addicts and healthy individuals. *Journal of research on addiction*, 23(6): 39-51(Text in Persian).
- Ahmandvand, MohammadAli. (2005). *Mental Health. Payam Noor Uni publications*, Tehran(Text in Persian).
- Almasi, M. (2016). A study on factors related to woman's feeling of Security (case study of women living in Mehr Residential Complexes of Ilam). *Women's Studies Sociological and Psychological*, 14(1): 103-127(Text in Persian).
- Anari, A., Mazaheri, M., Tahmasian, K. (2015). Family Factors Related to Life Satisfaction among Adolescent Girls. *Journal of strategy for culture*, 8(30): 7-33 (Text in Persian).
- Antaramian, S. P., Huebner, E. S., Valois, R. F. (2008). Adolescent life satisfaction. *Journal of applied psychology*, 57(3): 112-126.
- Bayrami, M. and Gholizadeh H. (2011). The personality factors as predictor for depression & life satisfaction. *Journal of Uromia Univ Med Sci*, 22 (2): 92-98. (Text in Persian).
- Behzadmoghadam, R. (2016). *Predicting life satisfaction from personality traits, social support and self-efficacy*. (Master's thesis in psychology), Kashan University(Text in Persian).
- Besier, T, Tim, G, Schmitz, B. and Goldbeck, L. (2009). Life satisfaction of adolescents and adults with cystic fibrosis: Impact of partnership and gender. *Journal of Cystic Fibrosis*, 8(2): 104-109.
- Bifulco, A., Kwon, J., Jacobs, C., Moran, P. M., Bunn, A. and Beer, N. (2006). Adult attachment style as mediator between childhood neglect/abuse and adult depression and anxiety. *Social psychiatry and psychiatric epidemiology*, 41(10): 796-805.
- Cappello, M., Natri, L., Bravatà, I., Bonanno, B., Frenda, M., Massihnia, E., La Barbera, D. (2012). Personality profile, defense mechanisms and perception of quality of life (QOL) in patients with inflammatory bowel disease (IBD). *Journal of Digestive and Liver Disease*, 44(2), 195-220.
- Cramer, P. (2003). Personality change in later adulthoods predicted by defense mechanism use in early adulthood. *Journal of Research in Personality*, 37(1): 76-104.
- Cramer, P. and Porcerelli, J. H. (2016). *Defense mechanisms, Encyclopedia of mental health*. New York: Academy press.
- De Haro J. M., Castejon J.L. and Gilar, R. (2013). General mental ability as moderator of personality traits as predictors of early career success. *Journal of*

- Vocational Behavior*, 83(2): 171-180.
- Delahaij, A., Gaillard, C. and Van Dam, P. (2010). Hope and Hardiness as related to life satisfaction. *Journal of Positive Psychology*, 3(8): 171-179
- Duric, D., Celerlija, D. and Vujakovic, L. (2017). *Life satisfaction, self-concept, defense mechanisms and coping strategy of persons with disabilities: Differences between satisfied and unsatisfied patients*. Pepar presented at the 10th international congress and 15th national of clinical psychology, Santiago (Spain).
- Elkins, R. K., Kassenboehmer, S. C., Schurer, S. (2017). The stability of personality traits in adolescence and young adulthood. *Journal of economic psychology*, 60(6), 37-52.
- Epley, D. R., & Menon, M. (2008). A method of assembling cross-sectional indicators into a community quality of life. *Social indicators research*, 88(2): 281-296.
- Farjad, M., Mohammady, N., Rahimi, C., Hadianfar, H. (2013). The relationship between personality organization and defense mechanisms. *Journal of psychology*, 17(2): 18-32(Text in Persian).
- Fazeli, P. (2010). *The Relationship between personality traits and life satisfaction and differentiation of self*. (Master's thesis in psychology), Allameh Tabataba'i University, Tehran(Text in Persian).
- Gusevik, E. A. (2013). *Life satisfaction in adolescence: a longitudinal study of associations with body image, negative emotionality, social support and life events*. (Master of philosophy of psychology thesis), University of Olso.
- Hahn, E., Johnson, W. and Spinath, F.M. (2013). Beyond the heritability of life satisfaction: The roles of personality and twin-specific influences. *Journal of Research in Personality*, 47(1): 757-767.
- Heimeier, H. and Goritz, A. S. (2016). Investigating individual differences in the relationship between the big five traits and life satisfaction. *Journal of happiness*, 17(6): 596-612.
- Hu, L. and Bentler, P. (1999). Cut off criteria for fit indexes in covariance structure analysis: Conventional criteria versus new alternatives. *Structural Equation Modeling*, 6(1): 1-55.
- Huemer, j., Shaw, R., Prunas, A., Hall, R., Gross, J. and Steiner, H. (2015). Adolescent defense style as correlate of problem behavior. *Zeitschrift fuer kinder-und jugendpsychiatrie und psychotherapie*, 43(5): 345-350.
- Kamary, S. and Fooladchang, M. (2016). Effectiveness of spirituality therapy training based on positivity on life expectancy and life satisfaction in adolescents. *Journal of research in clinical psychology and counselings*, 6(1): 5-23(Text in Persian).
- Karami, F., Sarvghad, S. and Baghouli, H. (2016). The relationship of secondary grade students' personality and identity styles with their life satisfaction. *Journal*



- of management system*, 6(24), 115-128(Text in Persian).
- Kazemi, Sh. and Khosravi S. (2016, August). *Predicting defense mechanisms from personality traits in university employees*. Paper presented at the Conference of psychology and social science, Tehran(Text in Persian).
- Kim, H., Schmack, U., Oishi, S. and Tsutsui, Y. (2017). Extraversion and life satisfaction: A cross cultural examination of student and nationally representative sample. *Journal of personality*, 4(2): 2-46.
- Lyke, Jennifer. (2016). Defense style predicts subjective well-being in a non-clinical sample. *Journal of happiness and well-being*. 4(1): 62-71.
- Marashi SA, Mehrabiyan T, Tayebi H. (2014). The relationship between personality traits (the big 5), life satisfaction and spiritual intelligence with addiction drug in employees of an industrial company. *Journal of psychology achievement*, 21(1):203-222(Text in Persian).
- Marashi. SA and Mehrabiyan. T, Mosalman. (2016). The relationship of personality traits and spiritual intelligence with life satisfaction in an Industrial Company in Ilam, Iran. *Military Caring Sciences*, 3(1):48-55(Text in Persian).
- Mehrabanian, M. and Sarafraz, M. (2017, June). *Predicting quality of life based on defense mechanisms*. Paper presented at Second international conference on new research in psychology and social science, Tehran(Text in Persian).
- Minch, D, R. (2009). *Interrelationship among personality, perceived classmate support, and life satisfaction in adolescents*. (Master's thesis in psychology), University of south Florida.
- Miranda, B. and Louza, M.R. (2015). The physician's quality of life: Relationship with ego defense mechanisms and object relations. *Journal of comprehensive psychiatry*, 63(1): 22-29.
- Mohammadi, Hoseini and Nezhad, E. (2012). *The mediating role of cognitive emotion regulation strategies on the relationship between alexithymia, anger and anger rumination with ego defense styles*. (Master's thesis in psychology), Tehran University(Text in Persian).
- Mohammadpanah, A., Yaghoobi, H and Yusefi, R. (2012). Personality traits and defense mechanisms in patients seeking for cosmetic surgery. *JDC*, 3(2): 72-82(Text in Persian).
- Mojtahedi, M and Ashoori, J. (2016). The role of personality traits and family communication patterns in prediction of qualityof life among nurses of Shahid Mofatteh and 15 Khordad hospitals. *Pajouhan Scientific Journal*, 14(3): 20-29(Text in Persian).
- Naghavi R. (2016). *Predicting life satisfaction from personality traits and Family processes*. (Master's thesis in psychology), Azad University. Text in Persian
- Naraghizadeh, A. (2015). *Adolescents and Youth issues*. Tehran: Merandiz Publications(Text in Persian).

- Rahmani, S., Gholamali Lavasani, M., Tanha, Z. (2015). Gender Differences in Personality and Sensation Seeking of Tehran University Students. *Women's Studies Sociological and Psychological*, 13(3): 153-174(Text in Persian).
- Rychman, R., M. (2007). *Theories of personality*. New York, NY: Cengage learning Publication.
- Sadri, S., Pezeshk, S., Tayebli, M. (2016). Personality Traits and Defense Mechanisms of Delinquent Boys in Correction and Rehabilitation Centers According to Types of Crime. *Psychology of Exceptional Individuals*, 6(23): 179-197(Text in Persian).
- Salary, S., Roshan, R. and Moghadathin M. (2015). The role of big five personality factors and defense mechanisms in predicting quality of life in sexually dysfunctional female patients. *Journal of cognitive- behavioral science*, 5(1): 37-50(Text in Persian).
- Schultz, D., P. & Schultz, S., E. (2017). *Theories of personality*. Translated by Yahya Seyed Mohammadi. Terhan: Virayesh publications(Text in Persian).
- Schumacker, R. E. and Lomax, R.G. (1996). *A beginner's guide to structural equation modeling*. New Jersey: Lawrence Erlbaum Association.
- Shaghabi M. (2011). *The relationship between personality traits, emotional intelligence and self-directed learning with life satisfaction and academic performance in female students in the third year of high school in Bushehr*. (Master's thesis in psychology), Shahid Chamran University, Ahvaz(Text in Persian).
- Shamloo S. (2016). *Schools and theories in personality psychology*. Tehran: Roshd Publications(Text in Persian).
- Suldo, M. S., Minch, R. D. and Hearson, V. B. (2015). Adolescence satisfaction and personality characteristic. *Journal of happiness studies*, 16(4): 965-983.
- Swami, V., Chamorro Premuzic, T. and Bridges S, Furnham A. (2009). Acceptance of cosmetic Surgery: Personality and individual difference predictors. *Body Image*, 6(1): 7-13.
- Suldo, S. M. and Huebner, E, S. (2006). Is extremely high life satisfaction during adolescence advantageous? *Social indicators research*, 78(2): 179-203.
- Weber, M., Huebner, E. S. (2015). Early adolescents' personality and life satisfaction: A closer look at global vs. domain-specific satisfaction. *Journal of personality and individual differences*, 83(1):31-36.
- Wong, M. Y. and Chui, W. H. (2015). Gender differences in happiness and life satisfaction among adolescents in Hong Kong. *Social indicators research*, 125(3):1035-1051.
- Yousefi, R., adhamahian, A. and afnhglmhamane, K. (2016). The role of early maladaptive schemas, personality traits and attachment styles in prediction symptoms of female students love trauma syndrome. *Women's Studies*



- Sociological and Psychological*, 14(3): 171-190(Text in Persian).
- Zandi, S., Shahabi, Z. and Borhan, A. (2017). Predicting defense mechanisms based on big five personality traits among university Students. *Zanko J Med Sci*, 18 (56),21-32(Text in Persian).
- Zarei, Surosh. (2016). Predicting marital satisfaction based on attachment style, defense mechanisms and quality of life in married student in Iran. *The captain sea Journal*, 10(1): 12-16(Text in Persian).
- Zhang, D. (2010). Personality traits and life satisfaction: A Chinese Case study. *Journal of Social Behavior and Personality*, 38(3): 1119-1122.



Predicting Life Satisfaction Based on Personality Traits and Defense Mechanisms

Mohadeseh Bita¹
Reza Jafari Harndi²

Abstract

This study aims to predict life satisfaction based on personality traits (neuroticism, extroversion, agreeableness, openness and conscientiousness) and defense mechanisms (mature mechanisms, immature mechanisms and neurotic mechanisms). The research method was descriptive-correlational and the statistical population included 19448 girl high school students in Qom. The sample included 377 students that were selected using multistage cluster sampling. Three schools were chosen among the schools of the first educational district in Qom, and four classes were selected randomly in each school. The students filled out Defense Style Questionnaire, NEO Personality Inventory and Satisfaction with Life Scale. Data were analyzed using correlation and multiple regression analysis method. Results showed that personality traits (neuroticism, extroversion and conscientiousness), defense mechanisms (mature mechanisms and immature mechanisms) can predict life satisfaction ($p < 0.05$) but agreeableness, openness and neurotic mechanisms can not predict life satisfaction ($p > 0.05$). Therefore, the life satisfaction of students can be elevated by proper planning and education in case of personality traits and defense mechanism.

Keywords

defense mechanisms, life satisfaction, personality traits

1. Master of Educational Psychology, Department of Educational Sciences, Faculty of Literature and Humanities, Qom, Qom, Iran

2. Associate Professor, Department of Educational Sciences, Faculty of Literature and Human Sciences, Qom University, Qom, Iran

Submit Date: 2018-04-1

Accept Date: 2018-06-17

DOI: 10.22051/jwsps.2018.20570.1752