

Original Research

***Sociological Explanation of Intimate Partner Violence
through the lens of Situational Action Theory***

Seyedeh Masoomeh Shadmanfaat¹

Mohammad Mahdi Rahmati²

Hoda Halajzadeh³

Abstract

The main purpose of this article is to investigate why people engage in intimate partner violence (IPV) using situational action theory. For this purpose, using a sample of 450 married men and women referring to family courts, welfare centers, and the Imam Khomeini Relief Committee in Rasht city, who were selected through available sampling, the assumptions of the theory were investigated. The results indicate that weak personal morality (beta coefficient: 0.142), low self-control (beta coefficient: 0.180), weak situational morality (beta coefficient: 0.131), low deterrence (beta coefficient: 0.198) have a significant effect on IPV. Also, gender (beta coefficient: 0.187), age (beta coefficient: -0.111) and education level (beta coefficient: -0.223) have an effect on IPV. Further, the regression model shows that the discussed variables are able to predict 37% of the variance of IPV. Also, the crime propensity moderates the relationship between criminogenic setting and IPV. In a general conclusion, SAT provides a comprehensive framework for understanding spousal violence by examining individual-level factors,

1. Ph.D student in Sociology of Gender and Social Deviance, University of Guilan, Iran. shamila.shadmanfaat@gmail.com. **(Corresponding Author)**

2 . Associate Professor, Department of Social Sciences, University of Guilan, Iran. mahdirahmati@guilan.ac.ir

3 . Assistant Professor, Department of Social Sciences, University of Guilan, Iran. Hoda.halla1359@gmail.com.

Submit Date: 2023/11/04

Accept Date: 2024/03/01

DOI: 10.22051/JWSPS.2024.45485.2807



such as the propensity for crime (IPV) and a criminogenic setting related to IPV. In this context, the mutual effect of criminal propensity and a criminogenic setting determines the probability of engaging in IPV. By considering the dynamic interaction between these elements, SAT offers valuable insights into the complexity of IPV and emphasizes the importance of addressing individual characteristics and contextual factors in developing effective interventions and preventive strategies.

Keywords

Situational action theory, crime propensity, criminogenic setting, Intimate partner violence

Introduction

According to sociologists, Intimate partner violence (IPV) is considered a universal phenomenon manifested in most societies. Criminologists also argue that the frequency and extent of IPV are reported far beyond official statistics, with approximately 20-50% of couples experiencing some form of IPV in their married life (Khan and Arendsi, 2022: 520). Recent studies have attempted to explain the phenomenon of IPV by integrating a set of variables (Peterson et al., 2019). It has been found that no single risk factor can fully explain criminal behavior. Instead, a combination of individual, social, and environmental factors influence deviant and criminal behavior like IPV (Baskin et al., 2016). Research has demonstrated that the interaction between the discussed risk factors has more predictive power in multivariate analysis than each factor alone. Thus, it appears that the combination of theories and the use of different variables represent the most efficient models for explaining and predicting crimes (Parent et al., 2016: 466). Within these interpretations, the concept of multifactoriality and the interaction of different factors form the basis of Wikstrom's (2004) situational action theory. In the theory (Wikstrom, 2020), it is argued that achieving a better understanding of criminal behavior requires examining the interaction between criminal propensity (personal morality and self-control) and criminogenic setting (situational morality and deterrence) together. In essence, the probability of IPV increases in situations where criminal propensity and criminogenic setting interact. With this perspective, this research aims to answer the pivotal question: Can IPV be explained based on the situational action theory?

Methodology

The statistical population of the present study was made up of all couples referring to family courts, welfare centers and the Imam Khomeini Relief



Committee in Rasht. Due to the fact that the researcher did not have access to the statistical population list of couples referring to family courts, welfare centers and Imam Khomeini Relief Committee of Rasht city, available sampling method was used. In this research, to estimate the sufficient sample size, G*Power software was used and the sample size was calculated to be 248 people. Since the sample of this research included married men and women, the desired sample size was allocated to both sexes, also assuming the dropout of people and some of the questionnaires being distorted, the researchers distributed 500 questionnaires and finally 450 questionnaires (206 questionnaires for women and 244 questionnaires for men) were analyzed. It should be noted that the return rate of the questionnaires was reported to be 90%. In order to analyze the research data, in the validity part of the research tool, formal, logical and apparent validity indicators were used - convergent validity, divergent validity, confirmatory factor analysis, and in the reliability part, the research tool was examined with Cronbach's alpha and composite reliability indices. To analyze the research data, multivariate regression model, hierarchical regression, Hayes Process command with SPSS version 24 and Amos version 24 software, as well as Interaction software were used to design the interactive plot.

Findings

The results indicate that weak personal morality (beta coefficient: 0.142), low self-control (beta coefficient: 0.180), weak situational morality (beta coefficient: 0.131), low deterrence (beta coefficient: 0.198) have a significant effect on IPV. Also, gender (beta coefficient: 0.187), age (beta coefficient: -0.111) and education level (beta coefficient: -0.223) have an effect on IPV. Further, the regression model shows that the discussed variables are able to predict 37% of the variance of IPV. Also, the crime propensity moderates the relationship between criminogenic setting and IPV.

Conclusion

In a general conclusion, SAT provides a comprehensive framework for understanding spousal violence by examining individual-level factors, such as the propensity for crime (IPV) and a criminogenic setting related to IPV. In this context, the mutual effect of criminal propensity and a criminogenic setting determines the probability of engaging in IPV. By considering the dynamic interaction between these elements, SAT offers valuable insights into the complexity of IPV and emphasizes the importance of addressing individual characteristics and contextual factors in developing effective interventions and preventive strategies.



References

- Abajobir, A. A., Kisely, S., Williams, G. M., Clavarino, A. M., & Najman, J. M. (2017). Substantiated childhood maltreatment and intimate partner violence victimization in young adulthood: a birth cohort study. *Journal of Youth and Adolescence*, 46(1), 165-179.
- Barton-Crosby, J. L. (2018). Situational Action Theory and intimate partner violence: An exploration of morality as the underlying mechanism in the explanation of violent crime, University of Cambridge.
- Baskin-Sommers, A. R., Baskin, D. R., Sommers, I., Casados, A. T., Crossman, M. K., & Javdani, S. (2016). The impact of psychopathology, race, and environmental context on violent offending in a male adolescent sample. *Personality Disorders: Theory, Research, and Treatment*, 7(4), 354-369.
- Castro, E. D., Nobles, M. R., & Zavala, E. (2020). Assessing intimate partner violence in a control balance theory framework. *Journal of Interpersonal Violence*, 32(4), 519-533.
- Clare, C. A., Velasquez, G., Martorell, G. M. M., Fernandez, D., Dinh, J., & Montague, A. (2021). Risk factors for male perpetration of intimate partner violence: A review. *Aggression and Violent Behavior*, 56, 101532.
- Cochran, J. K. (2016). Moral propensity, setting, and choice: A partial test of situational action theory. *Deviant Behavior*, 37(7), 811-823.
- Cooper, A. N., Seibert, G. S., May, R. W., Fitzgerald, M. C., & Fincham, F. D. (2017). School burnout and intimate partner violence: The role of self-control. *Personality and Individual Differences*, 112, 18-25.
- Eskandary, S., Aliverdinia, A., Riahi, M. E., & Rahmatollah, M. (2021). A sociological explaining of attitudes toward violence against women among male college students in Mazandaran province. *Women's Studies Sociological and Psychological*, 19(2), 119-164. doi: 10.22051/jwsps.2021.36326.2447. (In Persian)
- Farrington, D. P. (2017). Introduction to integrated developmental and life-course theories of offending. In *Integrated developmental and life-course theories of offending* (pp. 1-15). Routledge.



- Firouzjaeian, A., & Rezaeicharati, Z. (2015). The sociological analysis of females' violence against Men. *Quarterly Journal of Social Development (Previously Human Development)*, 9(2), 105-130. (In Persian)
- Gallupe, O., & Baron, S. W. (2014). Morality, self-control, deterrence, and drug use: Street youths and situational action theory. *Crime and Delinquency*, 60(2), 284-305.
- Gateri, A. M., Ondicho, T. G., & Karimi, E. (2021). Correlates of Domestic Violence against Men: Qualitative insights from Kenya. *African Journal of Gender, Society and Development (formerly Journal of Gender, Information and Development in Africa)*, 10(3), 87-111.
- Ghafari Shahir, M., Asadpour, E., & Zaharakar, K. (2021). Comparison effect of cognitive behavioral therapy and emotion-focused therapy on loneliness in married women victims of domestic violence. *Advances in Cognitive Sciences*, 23(1), 95-105. (In Persian)
- Godfrey, D. A., Kehoe, C. M., Bastardas-Albero, A., & Babcock, J. C. (2020). Empathy mediates the relations between working memory and perpetration of intimate partner violence and aggression. *Behavioral Sciences*, 10(3), 63.
- Gulledge, L. M., Sellers, C. S., & Cochran, J. K. (2023). Self-control and intimate partner violence: does gender matter?. *Deviant behavior*, 44(5), 785-804.
- Hirtenlehner, H., & Treiber, K. (2017). Can situational action theory explain the gender gap in adolescent shoplifting? Results from Austria. *International Criminal Justice Review*, 27(3), 165-187.
- Jafarzadeh, Tektem; Suleimani, Ali Akbar; Mohammadipour, Mohammad. (2019). Prediction of domestic violence based on family functioning and level of self-differentiation with the mediating role of emotional dyslexia in women referring to comprehensive health service centers in Bojnord city. *Scientific Quarterly Journal of Educational Research of Azad University, Bojnord Branch*, 16(65), 59-78. (In Persian)
- Jungari, S., & Chinchore, S. (2022). Perception, prevalence, and determinants of intimate partner violence during pregnancy in urban slums of Pune, Maharashtra, India. *Journal of interpersonal violence*, 37(1-2), NP239-NP263.



- Khadhar, F. (2022). Exploring motivations for domestic violence by women in Saudi Arabia. *Journal of Family Violence*, 37(2), 355-365.
- Khan, A. R., & Arendse, N. (2022). Female perpetrated domestic violence against men and the case for Bangladesh. *Journal of Human Behavior in the Social Environment*, 32(4), 519-533.
- Kolbe, V., & Büttner, A. (2020). Domestic violence against men—prevalence and risk factors. *Deutsches Ärzteblatt International*, 117(31-32), 534.
- Kumar, A. (2012). Domestic violence against men in India: A perspective. *Journal of Human Behavior in the Social Environment*, 22(3), 290-296.
- Mackay, J., Bowen, E., Walker, K., & O'Doherty, L. (2018). Risk factors for female perpetrators of intimate partner violence within criminal justice settings: A systematic review. *Aggression and Violent Behavior*, 41, 128-146.
- Maldonado, A. I., Cunradi, C. B., & Nápoles, A. M. (2020). Racial/ethnic discrimination and intimate partner violence perpetration in latino men: The mediating effects of mental health. *International journal of environmental research and public health*, 17(21), 8148.
- Mann, F. D., Patterson, M. W., Grotzinger, A. D., Kretsch, N., Tackett, J. L., Tucker-Drob, E. M., & Harden, K. P. (2016). Sensation seeking, peer deviance, and genetic influences on adolescent delinquency: Evidence for person-environment correlation and interaction. *Journal of abnormal psychology*, 125(5), 679.
- Miley, L. N. (2017). A Test of Wikström's Situational Action Theory Using Self-Report Data on Intimate Partner Violence.
- Morgan, W., & Wells, M. (2016). 'It's deemed unmanly': men's experiences of intimate partner violence (IPV). *The Journal of Forensic Psychiatry & Psychology*, 27(3), 404-418.
- Munirkazmi, S. S., & Mohyuddin, A. (2012). Violence against men. (A case study of Naiabaadichaakra, Rawalpindi). *International Journal of Environment, Ecology, Family and Urban Studies (IJEEFUS)*, 2(4), 1-9.
- Muniz, C. N., & Zavala, E. (2021). The Influence of Self-Control on Social Learning regarding Intimate Partner Violence Perpetration. *Victims & Offenders*, 1-19.



- Nazari, F., & Mahmoudi, M. (2019). Comparison of domestic violence in women referring to counseling centers and normal women in Bushehr city. *Bushehr Police Science Quarterly*, 11(40), 51-61. (In Persian)
- Ngo, F. T., Zavala, E., & Piquero, A. R. (2022). Gender, Life Domains, and Intimate Partner Violence Perpetration: A Partial Test of Agnew's General Theory of Crime and Delinquency. *Journal of Research in Crime and Delinquency*, 59(4), 487-529.
- Organization, W. H. (2021). Violence against women prevalence estimates, 2018: global, regional and national prevalence estimates for intimate partner violence against women and global and regional prevalence estimates for non-partner sexual violence against women.
- Ozaki, R., & Otis, M. D. (2017). Gender equality, patriarchal cultural norms , and perpetration of intimate partner violence: Comparison of male university students in Asian and European cultural contexts. *Violence against women*, 23(9), 1076-1099.
- Parent, G., Laurier, C., Guay, J.-P., & Fredette, C. (2016). Explaining the frequency and variety of crimes through the interaction of individual and contextual risk factors. *Canadian Journal of Criminology and Criminal Justice*, 58(4), 465-501.
- Petersson, J., Strand, S., & Selenius, H. (2019). Risk factors for intimate partner violence :A comparison of antisocial and family-only perpetrators. *Journal of interpersonal violence*, 34(2), 219-239.
- Plouffe, R. A., Wilson, C. A., & Saklofske, D. H. (2020). The role of dark personality traits in intimate partner violence: A multi-study investigation. *Current Psychology*, 1-20.
- Rai, A., & Choi, Y. J. (2021). Domestic violence victimization among south Asian immigrant men and women in the United States. *Journal of interpersonal violence*, 08862605211015262.
- Ríos-González, O., Peña Axt, J. C., Duque Sánchez, E., & De Botton Fernández, L. (2018). The language of ethics and double standards in the affective and sexual socialization of youth. Communicative acts in the family environment as protective or risk factors of intimate partner violence. *Frontiers in Sociology*, 3, 19.



- Rivas-Rivero, E., & Bonilla-Algovia, E. (2022). Adverse childhood events and substance misuse in men who perpetrated intimate partner violence. *International journal of offender therapy and comparative criminology*, 66(8), 876-895.
- Sabri, B., Nnawulezi, N., Njie-Carr, V. P., Messing, J., Ward-Lasher, A., Alvarez, C., & Campbell, J. C. (2018). Multilevel risk and protective factors for intimate partner violence among African, Asian, and Latina immigrant and refugee women: Perceptions of effective safety planning interventions. *Race and Social Problems*, 10(4), 348-365.
- Sattler, S., van Veen, F., Hasselhorn, F., Mehlkop, G., & Sauer, C. (2022). An experimental test of Situational Action Theory of crime causation: Investigating the perception-choice process. *Social Science Research*, 106, 102693.
- Schoepfer, A., & Piquero, A. R. (2006). Self-control, moral beliefs, and criminal activity. *Deviant Behavior*, 27(1), 51-71.
- Shadmanfaat, S., Richardson, D. A., Muniz, C. N., Cochran, J. K., Kabiri, S., & Howell, C. J. (2020). Cyberbullying against Rivals: Application of Key Theoretical Concepts Derived from Situational Action Theory. *Deviant Behavior*(Advanced Online), 1-16. <https://doi.org/https://doi.org/10.1080/01639625.2020.1762452>
- Shah, C. D. (2016). South Asian women's sexual relationship power: Examining the role of sexism, cultural values conflict, discrimination, and social support Purdue University.[
- Steele, M. E., Sutton, T. E., Brown, A., Simons, L. G., & Warren, P. Y. (2022). A test of General Strain Theory: Explaining intimate partner violence and alcohol use among Black women. *Feminist Criminology*, 17(2), 163-184.
- Stoet, G., & Geary, D. C. (2019). A simplified approach to measuring national gender inequality. *PloS one*, 14(1), e0205349.
- Stubbs, A., & Szoeki, C. (2021). The effect of intimate partner violence on the physical health and health-related behaviors of women: A systematic review of the literature. *Trauma, violence, & abuse*, 1524838020985541.
- Svensson, R. (2015). An examination of the interaction between morality and deterrence in offending: A research note. *Crime and Delinquency*, 61(1), 3-18.



- Tibbetts, S. G. (2019). *Criminological theory: The essentials*. Sage Publications.
- Tur-Prats, A. (2019). Family types and intimate partner violence: A historical perspective. *Review of Economics and Statistics*, 101(5), 878-891.
- Wikström, P. H. (2010). Explaining crime as moral actions. In S. Hitlin & S. Vaisey (Eds.), *Handbook of the Sociology of Morality* (pp. 211-239). Springer.
- Wikström, P. O. H., & Treiber, K. (2017). Beyond risk factors: An analytical approach to crime prevention. *Preventing crime and violence*, 73-87.
- Wikström, P. O. H., & Treiber, K. H. (2009). Violence as situational action. *International Journal of Conflict and Violence (IJCV)*, 3(1), 75-96.
- Wikström, P.-O. H. (2004). Crime as alternative: Towards a cross-level situational action theory of crime causation. In M. Joan (Ed.), *Beyond empiricism: Institutions intentions in the study of crime* (First Edition ed., pp. 1-37). Transaction Publishers.
- Wikström, P.-O. H. (2020). Explaining crime and criminal careers :The DEA model of situational action theory. *Journal of Developmental and Life-Course Criminology*, 6(2), 188-203.
- Wikström, P.-O. H., & Svensson, R. (2008). Why are English youths more violent than Swedish youths? A comparative study of the role of crime propensity, lifestyles and their interactions in two cities. *European Journal of Criminology*, 5(3), 309-330.
- Wikström, P.-O. H., & Svensson, R. (2010). When does self-control matter? The interaction between morality and self-control in crime causation. *European Journal of Criminology*, 7(5), 395-410.
- Wikström, P.-O. H., Mann, R. P., & Hardie, B. (2018). Young people's differential vulnerability to criminogenic exposure: Bridging the gap between people-and place-oriented approaches in the study of crime causation. *European Journal of Criminology*, 15(1), 10-31.
- Wikström, P.-O. H., Tseloni, A., & Karlis, D. (2011). Do people comply with the law because they fear getting caught? *European Journal of Criminology*, 8(5), 401-420.



- Wu, Y., Chen, X., & Qu, J. (2022). Explaining Chinese delinquency: self-control, morality, and criminogenic exposure. *Criminal Justice and Behavior*, 49(4), 570-592.
- Zavala, E. (2017). A multi-theoretical framework to explain same-sex intimate partner violence perpetration and victimization: A test of social learning, strain, and self-control. *Journal of crime and justice*, 40(4), 478-496.
- Zavala, E., & Melander, L. A. (2019). Intimate partner violence perpetrated by police officers: Is it self-control or the desire-to-be-in-control that matters more? *Journal of Aggression, Maltreatment & Trauma*, 28(2), 166-185.

مقاله پژوهشی

تبیین جامعه‌شناختی خشونت علیه همسر از دریچه نظریه کنش موقعیت‌مند

سیده‌معصومه شادمنافعت^۱

محمد مهدی رحمتی^۲

هدی حلاج‌زاده^۳

چکیده

هدف اصلی این مقاله بررسی چرایی مبادرت افراد به خشونت علیه همسر با استفاده از نظریه کنش موقعیت‌مند است. بدین‌منظور با استفاده از نمونه ۴۵۰ نفری از زنان و مردان متأهل مراجعه‌کننده به دادگاه‌های خانواده، مراکز بهزیستی و کمیته امداد امام خمینی (ره) شهر رشت که به روش نمونه‌گیری در دسترس انتخاب شدند، مفروضه‌های نظریه کنش موقعیت‌مند مورد بررسی قرار گرفت. نتایج حاکی از آن است که اخلاقیات فردی ضعیف (ضریب بتا: ۰/۱۴۲)، خودکنترلی پایین (ضریب بتا: ۰/۱۸۰)، اخلاقیات موقعیت‌مند ضعیف (ضریب بتا: ۰/۱۳۱)، بازدارندگی ادراکی پایین (ضریب بتا: ۰/۱۹۸) تأثیر معناداری بر مشارکت افراد در خشونت علیه همسر دارند. همچنین، جنسیت (ضریب بتا: ۰/۱۸۷)، سن (ضریب بتا: ۰/۱۱۱-) و سطح تحصیلات (ضریب بتا: ۰/۲۲۳) بر خشونت علیه همسر

^۱ دانشجوی دوره دکتری جامعه‌شناسی جنسیت و انحرافات اجتماعی، دانشگاه گیلان، ایران. (نویسنده مسئول)
shamila.shadmanfaat@gmail.com

^۲ دانشیار گروه علوم اجتماعی، دانشگاه گیلان، ایران.
mahdirahmati@guilan.ac.ir

^۳ استادیار گروه علوم اجتماعی دانشگاه گیلان، ایران.
Hoda.halla1359@gmail.com



تأثیرگذار هستند. در ادامه ضریب تعیین مدل رگرسیونی نشان می‌دهد که متغیرهای مورد بحث قادرند ۳۷ درصد از واریانس خشونت علیه همسر را پیش‌بینی نمایند. همچنین تمایل به جرم رابطه بستر مجرمانه و خشونت علیه همسر را تعدیل می‌کند. در یک نتیجه‌گیری کلی، نظریه کنش موقعیت‌مند با بررسی عوامل سطح فردی، مانند تمایل به جرم (خشونت علیه همسر) و بستر مجرمانه (بستر جرم خیز مرتبط با خشونت علیه همسر)، چارچوبی جامع برای درک خشونت علیه همسر ارائه می‌دهد. بدین معنا، تأثیر متقابل تمایلات مجرمانه و بستر جرم‌خیز، احتمال درگیر شدن در رفتار خشونت‌آمیز علیه همسر را تعیین می‌کند. با در نظر گرفتن تعامل پویا بین این عناصر، کنش موقعیت‌مند بینش‌های ارزشمندی را در مورد پیچیدگی خشونت علیه همسر ارائه می‌دهد و بر اهمیت پرداختن بدین معنا، تأثیر متقابل تمایلات مجرمانه و بستر جرم‌خیز، احتمال درگیر شدن در رفتار خشونت‌آمیز علیه همسر را تعیین می‌کند.

واژگان کلیدی

نظریه کنش موقعیت‌مند، تمایل به جرم، بستر مجرمانه، خشونت علیه همسر

مقدمه و بیان مسئله

خشونت خانگی پدیده‌ای تاریخی است که با نقض حقوق بشر زندگی میلیون‌ها نفر در جهان را تهدید می‌کند. این پدیده‌ی رو به رشد با درنوردیدن ملت‌ها، فرهنگ‌ها، مذاهب و طبقات؛ تا به امروز به حیات خود ادامه داده است. اگرچه اکثر کشورهای جهان خشونت خانگی را به عنوان یک عمل انحراف و مجرمانه در نظر گرفته و نهادهای بین‌المللی آن را محکوم می‌کنند، اما به گفته سازمان بهداشت جهانی، خشونت خانگی یکی از مشکلات مهم جهان معاصر محسوب می‌گردد؛ و حتی در برخی از فرهنگ‌ها به عنوان هنجار اجتماعی بازتولید می‌گردد (Stubbs & Szoek, 2021: 3). خشونت خانگی را می‌توان به اشکال مختلفی همچون سالمندآزاری، کودک‌آزاری و همسرآزاری تقسیم بندی نمود، با این وجود شایع‌ترین شکل خشونت خانگی، همسرآزاری است که با تجربه آسیب جنسی، جسمی یا روانی توسط همسر فعلی یا سابق بازنمایی می‌گردد (غفاری و همکاران، ۱۴۰۰: ۹۵).

سازمان بهداشت جهانی (۲۰۲۱) خشونت علیه همسر را به عنوان شکلی از رفتار سلطه‌گراانه و خشونت‌آمیز تعریف می‌کند که در دامنه‌ای از آزارهای جسمی، جنسی، عاطفی، مالی، اجتماعی و حتی مرگ اعمال می‌گردد. عدم تأمین نیازهای عاطفی، مالی، جنسی، اجتماعی همسر، تخریب

وسایل منزل، تهدید به ترک همسر، توهین، تحقیر و ناسزای کلامی، اعمال محدودیت در روابط اجتماعی همسر، برخورد فیزیکی و آسیب‌های جسمانی از جمله شایع‌ترین مصادیق خشونت خانگی علیه همسر محسوب می‌گردد (نظری و محمودی، ۱۳۹۹: ۵۲). به باور جامعه‌شناسان، خشونت خانگی پدیده‌ای جهان‌شمول محسوب می‌گردد و در اکثر جوامع نمود می‌یابد. همچنین جرم‌شناسان استدلال می‌کنند که فراوانی و گستره خشونت خانگی علیه همسر بسیار فراتر از آمارهای رسمی گزارش شده است و به طور تقریبی ۲۰ الی ۵۰ درصد از زوجین در زندگی زناشویی خود شکلی از همسرآزاری را تجربه می‌کنند (Khan & Arendse, 2022: 520).

در این نوشتار پدیده خشونت خانگی از دو منظر همسرآزاری علیه زنان و مردان مورد مطالعه قرار می‌گیرد. نگاه سنتی به همسرآزاری، این پدیده را کورجنس و تجربه‌ای زنانه تعریف می‌نماید، با این وجود مطالعات انجام گرفته در سراسر جهان بیانگر این واقعیت است که خشونت خانگی علیه همسر هر دو جنس مرد و زن را به اشکال مختلف تحت تأثیر قرار داده است. مردان خشونت همسرشان را در خلوت بازگو نموده و به دلیل وجود انگاره‌های جنسیتی از گزارش آن به صورت عمومی حذر می‌کنند (Gateri, Ondicho & Karimi, 2021: 89)؛ به گفته کومار^۱ (۲۰۱۲: ۲۹۱) تغییرات شگرف در عرصه‌ی پویایی قدرت خانواده، استقلال اقتصادی زنان و کنترل بر منابع اقتصادی از سوی زنان، روابط سنتی جنسیتی را نیز تحت تأثیر قرار داده است، به گونه‌ای که مردان بیم از دست دادن قدرت فعلی خود را داشته و زنان از موقعیت قدرتمند خود هیجان زده‌اند؛ در نتیجه خشونت خانگی علیه مردان را نیز می‌توان یکی از پیامدهای تغییرات ساختاری جهان مدرن قلمداد نمود (Rai & Choi, 2021: 5). بیشتر فرهنگ‌ها زنان را به اصطلاح «جنس لطیف^۲» به تصویر می‌کشند که توانایی اعمال خشونت و یا تخریب را ندارند، لذا پدیده خشونت خانگی علیه مردان در بسیاری از فرهنگ‌ها و جوامع یا مورد مطالعه قرار نگرفته و یا به حاشیه رفته است (Stoet & Geary, 2019: 11). این واقعیت زمانی شکل بغرنج‌تری به خود می‌گیرد که بدانیم تأثیرات منفی همسرآزاری علیه مردان همانند این تجربه ناخوشایند برای زنان با مشکلاتی مثل خشونت جسمی، روانی، عاطفی، اجتماعی و اقتصادی، اعتیاد به الکل، دلهره، اضطراب،

¹ Kumar

² Gentle Sex



نامیدی، انزوا، کنترل شدید و همچنین خودکشی همبسته است (Morgan & Wells, 2016: 406). از آنجایی که روابط بین فردی یا صمیمی در سطح خرد (به عنوان مثال، سطح خانواده) به شدت توسط ساختار اجتماعی (جنسیتی) گسترده‌تر نضح و قوام می‌گیرد (Shah, 2016: 13)، هنجار مردسالارانه را می‌توان عامل تعیین کننده شکل و ماهیت روابط صمیمانه و زناشویی دانست. با این حال در آسیا، این ساختار جنسیتی و مردسالارانه لزوماً به این معنا نیست که زنان ناتوان، بی‌نفوذ یا بدون امکان دسترسی به منابع قدرت هستند (Khadhar, 2022: 357). به عبارتی دیگر، روند رو به رشد خشونت خانگی علیه مردان در چندسال گذشته این باور را که مردان نیز می‌توانند توسط زنان مورد خشونت قرار بگیرند را به موضوعی چالش برانگیز مبدل نموده است (Munirkazmi & Mohyuddin, 2012: 1). آمارهای ارائه شده توسط کولبی و پاتنر^۱ (۲۰۲۰) فراوانی خشونت خانگی علیه مردان را رقمی بین ۳/۴ الی ۲۰/۴ درصد در سطح جهان تخمین زده‌اند.

از سویی دیگر، شدت خشونت علیه زنان به اندازه‌ای است که پیامدهای منفی آن را حتی بیشتر از حوادث رانندگی و مالاریا برای جامعه جهانی برآورد نموده‌اند (Ngo, 2022: 490). استیلی و همکاران^۲ (۲۰۲۲: ۱۶۴) خشونت علیه زنان را به عنوان گسترده‌ترین و شرم‌آورترین نقض حقوق بشر تعریف می‌کنند و استدلال می‌کنند که خشونت خانگی علیه زنان اگرچه به اشکال مختلف و نرخ‌های متفاوت در کشورهای مختلف، در بین اقوام، گروه‌ها و ملت‌های مختلف نمود می‌یابد؛ با این وجود می‌بایست این پدیده را مقوله‌ای چندبعدی و فرهنگی در نظر گرفت که اختصاص به طبقه اجتماعی، منطقه و یا سطح معینی از اقتصاد و رفاه نداشته و در تمامی مناطق جهان ظهور می‌کند.

سازمان بهداشت جهانی در گزارش اخیر استدلال نموده است که ۲۵/۴ درصد از زنان کشورهای اروپایی حداقل یک‌بار در زندگی زناشویی خود همسرآزاری را تجربه می‌کنند. در مطالعاتی که در کشورهای آسیایی صورت گرفته‌اند، آمارها گواه این مدعا هستند که به طور

^۱. Kolbe & Büttner

^۲. Steele

تقریبی ۶۰ درصد از زنان با پدیده همسرآزاری مواجه بوده‌اند (Jungari & Chinchore, 2022: 240).

اگرچه آمار و اسناد دقیق و رسمی در زمینه خشونت خانگی علیه زنان در کشور ایران در دسترس نیست؛ با این وجود تحقیقات مختلف به فراوانی قابل توجه آن در بین خانواده‌های ایرانی نیز اذعان دارند. در پژوهش کلانتری در سال ۱۳۹۱ که در ۲۸ استان کشور انجام گرفته بود مشخص شد که ۶۶ درصد از زنان در زندگی مشترک خود، حداقل یکبار تجربه اشکال مختلف خشونت را داشته‌اند. در یک تخمین کلی می‌توان فراوانی خشونت خانگی علیه زنان را در بازه ۳۰ الی ۹۳ درصد برآورد نمود که بخشی از این جمعیت حداقل یکبار در زندگی زناشویی خود چنین تجربه را گزارش داده‌اند (جعفرزاده و همکاران، ۱۳۹۹: ۶۱). در ارتباط با خشونت‌های اعمال شده بر مردان نیز در معهود تحقیقات صورت گرفته در کشور مشخص گردیده است که خشونت از مفهوم سنتی آن با شکل خشونت خانگی علیه زنان فراتر رفته و بسیاری از مردان نیز شکلی از خشونت را در رابطه با همسر تجربه می‌کنند. برای نمونه فیروزجاییان و رضایی (۱۳۹۳: ۱۰۷) در پژوهش خود نشان دادند که ۶۸/۸ درصد (۲۶۴ نفر) افراد میزان خشونت اعمال شده از طرف همسرانشان بر آنها پایین، ۱۷/۷ درصد (۶۸ نفر) میزان خشونت را متوسط و ۳/۱ درصد (۱۲ نفر) هم میزان خشونت اعمال شده از طرف همسرانشان بر آنها بالا بوده است. بیشترین نوع خشونت مربوط به خشونت روانی و بعد از آن به ترتیب خشونت اقتصادی و خشونت اجتماعی می‌باشد. در نهایت خشونت فیزیکی کمترین نوع خشونت زنان علیه مردان بوده است.

در ارتباط با عوامل تأثیرگذار بر ارتکاب به همسرآزاری تحقیقات گذشته نشان داده‌اند که خودکنترلی (Cooper et al., 2018)، یادگیری اجتماعی (Zavala, 2017)، بازدارندگی (Barton-Crosby, 2018)، فشارهای تجربه شده در زندگی (Zavala & Melander, 2019)، اخلاقیات فردی (Rollero & De Piccoli, 2020)، هم‌دلی و هم‌فکری (Godfrey et al., 2020)، بزه‌دیدگی در دوران کودکی (Abajobir et al., 2017)، بستر خانوادگی نامطلوب (Ríos-González et al., 2018)، کنترل ادراک شده بر محیط پیرامون (Castro et al., 2020)، ویژگی‌های شخصیتی (Plouffe et al., 2020)، مصرف مواد مخدر و مشروبات الکلی (Rivas-Rivero & Bonilla-



(Algovia., 2022)، ترومای (آسیب و ضربه روحی و روانی) تجربه شده (Mackay et al., 2018)، انگیزه‌های جنسیتی معطوف به رفتارهای پرخاشگرانه (Clare et al., 2021)، بزه‌دیدگی ناشی از تبعیض‌های اجتماعی (Maldonado et al., 2020)، ساختار قدرت خانواده (Tur-Prats, 2019) و هنجارهای فرهنگی (Ozaki & Otis, 2017) در احتمال خشونت خانگی علیه همسر نقش دارند.

اگرچه محققان سعی نموده‌اند که با اتخاذ رویکردهای نظری جامعه‌شناختی و روان‌شناسی اجتماعی به تبیین ریسک (درصد آسیب‌پذیری) عوامل اجتماعی وقوع این پدیده بپردازند، با این حال در چندسال گذشته با تغییر نگرش به سمت نظریه‌های ترکیبی گروهی از جرم‌شناسان استدلال نموده‌اند که ادغام نظریه‌های جامعه‌شناختی قدرت تبیین‌کنندگی الگوهای نظری رایج در تبیین پدیده‌های اجتماعی همچون خشونت خانگی علیه همسر را افزایش خواهد داد. برای نمونه در یک دهه اخیر نظریه یادگیری اجتماعی، نظریه خودکنترلی، نظریه فشار عمومی جرم، نظریه پیوندهای اجتماعی و نظریه توازن کنترل به عنوان برجسته‌ترین چارچوب‌های نظری در تبیین انحرافات و رفتارهای مجرمانه فرمول‌بندی گردیده و داعیه جهان‌شمولی و پدیده‌شمولی را داشته‌اند، به نحوی که قادرند تمام اشکال مختلف رفتارهای مجرمانه را در بسترهای مکانی و زمانی متنوع تبیین نمایند (Tibbetts, 2019: 156). لذا برخی از جرم‌شناسان با این وجود اذعان دارند که نظریه‌های مطروحه اگرچه از قدرت انعطاف‌پذیری بالایی در فراهم آوردن بینشی نظری در تحلیل مسائل اجتماعی برخوردارند، با این وجود ترکیب نظریه‌های مورد بحث در یک چارچوب نظری تلفیقی به تبیین قوی‌تر پدیده‌های اجتماعی کمک بیشتری خواهد نمود، چرا که محدودیت یک نظریه نقطه قوت نظریه دیگر محسوب گردیده و بدین معنا این تئوری‌ها ضمن پوشاندن نقایص یکدیگر به تبیینی جامع‌تر و قدرت پیش‌بینی‌کنندگی بالاتر خواهند انجامید (Farrington, 2017: 13). با این تفاسیر در سال‌های اخیر نظریه کنش موقعیت‌مند (Wikström, 2004) به عنوان نظریه یک‌پارچه ظهور کرده است.

در پژوهش‌های مورد بررسی توسط محققان تا به حال عملیاتی‌سازی این نظریه در تبیین خشونت علیه همسر انجام نشده است. این پژوهش سعی دارد با آزمون تجربی این نظریه، درکی عمیق‌تر نسبت به پدیده خشونت خانگی داشته باشد. همسو با چنین ادعای نظری، محققان استدلال نموده‌اند که فاکتورهای ریسک (عوامل فردی، اجتماعی و موقعیت‌مند) معمولاً به

صورت مجزا عمل نمی‌کنند، بلکه عملکرد آنها را می‌بایست به صورت تجمعی، تعاملی و یا در کنار یکدیگر مطالعه نمود (Parent et al., 2016: 467). مطالعات صورت گرفته در سال‌های اخیر تلاش نموده‌اند با ترکیب مجموعه‌ای از متغیرها به تبیین پدیده خشونت خانگی بپردازند (Petersson et al., 2019; Sabri et al., 2018).

همچنین مشخص گردیده است که هیچ عامل خطر واحدی نمی‌تواند رفتار مجرمانه را توضیح دهد، بلکه ترکیب مجموعه‌ای از عوامل فردی، اجتماعی و محیطی است که بر مبادرت به رفتارهای انحرافی و مجرمانه تأثیر می‌گذارند (Mann et al., 2016; Baskin-Sommers et al., 2016). ثابت شده است که اثر متقابل بین درصد آسیب‌پذیری عوامل مورد بحث، قدرت پیش بینی بیشتری نسبت به هر عامل به تنهایی در تحلیل‌های چند متغیره دارند. بنابراین، به نظر می‌رسد که ترکیب نظریه‌ها و استفاده از متغیرهای مختلف کارآمدترین الگو برای تبیین و پیش بینی جرائم هستند (Parent et al., 2016: 466). با این تفاسیر مفهوم چند عاملی بودن^۱ و تعامل^۲ عوامل مختلف زیربنای نظریه کنش موقعیت‌مند^۳ و یکستروم (۲۰۰۴) است. در نظریه کنش موقعیت‌مند (Wikström, 2020) این‌گونه بحث می‌گردد که برای دستیابی به درک بهتر رفتار مجرمانه، لازم است تعامل بین تمایلات مجرمانه (اخلاق فردی و خودکنترلی) و بسترهای جرم‌زا (اخلاق موقعیت‌مند و بازدارندگی) در کنار یکدیگر مورد بررسی قرار گیرند. احتمال خشونت خانگی به طور خلاصه، در شرایطی که تمایلات مجرمانه و بسترهای جرم‌زا با یکدیگر تعامل داشته باشند افزایش خواهد یافت. از این منظر این پژوهش سعی دارد به این سؤال مهم پاسخ دهد که آیا می‌توان خشونت علیه همسر را بر اساس نظریه‌های کنش موقعیت‌مند تبیین نمود؟

پیشینه تجربی

گولج و همکاران^۳ (۲۰۲۳) در پژوهش خود نشان دادند که خودکنترلی تأثیر معناداری بر ارتکاب به خشونت علیه همسر در دو گروه زنان و مردان دارد. با این حال، اثر تعاملی جنسیت بر رابطه

1. Multifactoriality

2. Situational Action theory

3. Gullede et al



بین خودکنترلی و خشونت علیه همسر معنادار نبود. مونیز و زاوالا^۱ (۲۰۲۳) در پژوهش خود به این نتیجه رسیدند که یادگیری اجتماعی به عنوان یک متغیر میانجی‌گر رابطه بین خودکنترلی و خشونت علیه همسر را میانجی می‌کند. هر دو متغیر خودکنترلی و یادگیری اجتماعی تأثیر معناداری بر خشونت علیه همسر دارند. بارتون کراسبی (۲۰۱۸) در پژوهش خود نشان دادند که اخلاق اثر تعدیل‌کننده و معناداری در مسیر بین تعارض زناشویی و ارتکاب به خشونت خانگی داشت. افرادی که دارای اخلاقیات ضعیف هستند و اغلب با شکل‌گیری تعارضات زناشویی درگیر خشونت خانگی علیه همسر هستند و این در حالی است که اخلاقیات قوی تأثیر معنادار درگیری زناشویی با خشونت خانگی را کاهش می‌دهد. میلی^۲ (۲۰۱۷) در پژوهش خود به این نتیجه رسیدند که تمایلات اخلاقی، وسوسه‌ها/تحریک‌ها، خودکنترلی و بازدارندگی بر خشونت علیه همسر تأثیر گذار هستند. همچنین تمایلات اخلاقی و خودکنترلی تأثیر وسوسه‌ها/تحریک‌ها و بازدارندگی بر خشونت خانگی علیه همسر را تعدیل می‌کنند. اسکندری و همکاران (۱۴۰۰) در پژوهش خود به این نتیجه رسیدند که اغلب دانشجویان (۷۲/۵ درصد) دارای نگرش منفی، ۲۶/۲ درصد دارای نگرش میانه و ۱/۲ درصد دارای نگرش مثبت نسبت به خشونت علیه زنان بوده‌اند. کیفیت هنجاری ادراک‌شده دیگران مهم، نگرش سنتی نسبت به زنان، کیفیت عکس‌العمل ادراک‌شده دیگران مهم، پاداش‌های ادراک‌شده و انتظارات سنتی از نقش زناشویی، به ترتیب دارای بیشترین تأثیر بر خشونت علیه همسر بودند.

نگاهی کلی به پژوهش‌های صورت گرفته حاکی از آن است که در وهله اول نظریه کنش موقعیت‌مند با وجود قدرت تبیین‌کنندگی بالا در تبیین اشکال مختلف رفتارهای مجرمانه از استقبال بالایی برخوردار نبوده است، در پژوهش‌های مورد بررسی تنها دو تحقیق بارتون کراسبی (۲۰۱۸) و میلی (۲۰۱۷) به آزمون این نظریه پرداختند. با این وجود محدودیت این پژوهش در آزمون ناقص این نظریه با متغیرهای محدود مربوط می‌شود. با توجه به اینکه در پژوهش‌های مورد

^۱. Muniz & Zavala

^۲. Miley

بررسی توسط محقق این نظریه مورد آزمون قرار نگرفته است نتایج این تحقیق به درک عمیق‌تر خشونت علیه همسر کمک می‌کند.

چارچوب نظری پژوهش

نظریه کنش موقعیت‌مند و خشونت علیه همسر

نظریه کنش موقعیت‌مند تلاشی است تا ارتباط متقابل بستر مجرمانه و تمایل به کجروی در افراد را در وقوع جرمی همچون خشونت خانگی را تبیین کند (Wikström, 2004). به اعتقاد ویکستروم (۲۰۱۰:۳۹۶) جرم محصول مشترک و تعاملی فرد و مکان است. گزاره اصلی نظریه کنش موقعیت‌مند بیان می‌کند که کنش‌های افراد (همچنین کنش‌های مجرمانه آنها) برآیند نحوه نگرستن به انتخاب‌ها و چگونگی تصمیم‌گیری (قضاوت، بحث و گفتگو در فرآیند انتخاب یکی از گزینه‌های موجود) است (Wikström, 2020: 189).

به عبارت دیگر مبادرت یکی از زوجین به خشونت خانگی برآیند اثر متقابل تمایل فرد به کجروی و بستر مجرمانه‌ای است که رفتار کج‌راونه را تشویق می‌کند. در بعد فردی ویکستروم (۲۰۰۴) بر ظرفیت‌های فردی تأکید دارد که فرد را به سمت کجروی سوق می‌دهد؛ برای ویکستروم (۲۰۱۰:۳۹۹) اخلاقیات و خودکنترلی دو ویژگی فردی برجسته‌ای هستند که تمایل به مشارکت در رفتارهای مجرمانه را تحت تأثیر قرار می‌دهند. اخلاقیات از اعتقادات درونی، قدرت تفکیک رفتار خوب از بد (ارزش‌های اخلاقی^۱) و عواطف اخلاقی^۲ (احساس شرم و گناه در صورت ارتکاب به جرم) تشکیل شده است. ارزش‌ها و عواطف اخلاقی در این چارچوب، انتخاب‌های موجود فرد (ارتکاب جرم و رفتار مطابق با قانون) را پالایش می‌نمایند. افرادی که از نظر اخلاقی متعهد هستند به احتمال بیشتر به شیوه‌ای متعارف و مطابق با قوانین اجتماعی عمل می‌کنند و بالعکس آن‌دسته از اشخاصی که از ظرفیت‌های اخلاقی پایین برخوردارند، رفتار کج‌راونه را به‌عنوان یکی از گزینه‌های موجود در نظر می‌گیرند. در طی زمان، فرآیند ذهنی‌گزینش از بین انتخاب‌های پیش‌رو تبدیل به رفتاری از روی عادت می‌گردد که فرد توجه شناختی

¹ Moral values

² Moral emotions



کمتری را صرف رفتارهای روزمره خود همچون خشونت خانگی علیه همسر می‌کند (عادت واره). برای مثال فردی که به صورت مستمر اقدام به همسرآزاری می‌کند، توجه زیادی به این نکته نخواهد داشت که آیا چنین الگوی رفتاری و شناختی درست و یا غلط است - او فقط مطابق با خواسته‌های خویش عمل خواهد نمود (Barton-Crosby, 2018: 18).

در نظریه کنش موقعیت‌مند این‌گونه بحث می‌گردد که زمانی که فرآیند انتخاب از روی عادت انجام می‌گیرد، ظرفیت خودکنترلی تأثیر پیشگیرانه خود را از دست خواهد داد؛ در نگاه ویکستروم، (۲۰۰۴:۳) خود کنترلی به توانایی برنامه‌ریزی و سازماندهی رفتار اشاره دارد. قابلیت درونی که امکان به تعویق انداختن امیال و لذت‌های زودگذر، کنترل هیجانات، و به تأخیر انداختن وسوسه‌ها و تحریکات محیطی را برای فرد به ارمغان می‌آورد. با این تفاسیر علی‌رغم نقش تعیین‌کننده‌ای که این نظریه برای اخلاقیات در شکل‌دهی به فرآیند ادراکی و انتخابی قائل است، این تئوری ظرفیت خودکنترلی را نیز برای کنش‌گران اجتماعی مهم قلمداد می‌کند. در موقعیتی که امکان مبادرت به خشونت خانگی وجود دارد، خودکنترلی و اخلاقیات به عنوان عناصر سازه مفهومی "تمایل به کج‌روی" به تعمق و تفکر بیشتر انجامیده و احتمال وقوع خشونت خانگی را کاهش خواهند داد. در مجموع، تمایل به کج‌روی به واسطه ظرفیت‌های اخلاقی (ارزش‌های اخلاقی و عواطف اخلاقی) و کنترل فردی (خودکنترلی) نضج گرفته و احتمال درگیری در رفتارهای مجرمانه در صورت وجود شرایط مناسب را تحت تأثیر قرار می‌دهد (Wikström, 2020: 190).

زمینه (بستر و یا محیط) نیز با فراهم نمودن بستر اخلاقی برای کنش از مسیری دیگر رویداد جرم را تحت تأثیر قرار می‌دهد. ویکستروم (۲۰۰۴:۴) زمینه را بستری می‌داند که فرد به صورت مستقیم در معرض آن قرار داشته و از طریق حواس پنج‌گانه به کنش متقابل با آن می‌پردازد. در بستری که از نظر انحرافی غنی است، وسوسه‌ها و تحریکات موقعیت‌مند موجب شکل‌گیری انگیزه‌های کج‌روانه در کنش‌گر گردیده و تمایل به درگیری در رفتار انحرافی را ارتقاء می‌دهند، از سویی دیگر بازدارنده‌های محیطی (درصد آسیب‌پذیری ادراک شده درگیری در رفتار انحرافی)

¹. Setting

نیز فرآیند انتخاب کنش مجرمانه برای نمونه خشونت خانگی را به عنوان یکی از گزینه‌های کنش محدود می‌نمایند. به صورت کلی بستر مجرمانه^۱ متشکل از اخلاقیات حاکم بر محیط (عقاید و نگرش کنش‌گران حاضر در محیط اجتماعی درباره رفتار مجرمانه مورد بحث) و ریسک ادراک شده مشارکت در رفتار کج‌روانه (احتمال دستگیری، شدت و قطعیت مجازات، واکنش‌های غیررسمی به فرد کج‌رو) می‌باشد. محیط‌هایی که از نظر اخلاقی ضعیف هستند (اطرافیان نگرش مثبتی نسبت به جرم دارند) و از سویی دیگر ریسک (درصد آسیب‌پذیری) ادراک شده نیز در سطح پایینی قرار دارد احتمال درگیری فرد در رفتارهای انحرافی همچون خشونت خانگی را ارتقاء می‌بخشند.

در نظریه کنش موقعیت‌مند، وسوسه‌ها و تحریکات محیطی شباهت بسیاری زیاد به یکدیگر دارند. وسوسه به‌عنوان راهکاری جهت مرتفع کردن نیازها و خواسته‌های درونی از مسیر غیرقانونی تعریف می‌گردد و تحریکات محیطی نیز رخدادهای بیرونی قلمداد می‌گردند که فرد را تحت فشار قرار داده و واکنش‌های انحرافی و کج‌روانه را تشویق می‌کند (Wikström, 2004). در چارچوب نظریه کنش موقعیت‌مند، بازدارندگی به‌عنوان درصد آسیب‌پذیری ادراک شده و کیفیت مجازات احتمالی (از نظر شدت و قطعیت مجازات رسمی و واکنش‌های غیر رسمی به ارتکاب جرم) در پاسخگویی به تحریکات و وسوسه‌های محیطی تعریف می‌گردد. در نتیجه اگر قدرت بازدارندگی محیط در ممانعت از درگیری در جرم بالا باشد، احتمال درگیری فردی که انگیزه بالایی برای مشارکت در رفتار انحرافی دارد (سطح بالایی از وسوسه‌های ذهنی و تحریکات محیطی را تجربه می‌کند) نیز کاهش خواهد یافت (Wikström & Svensson, 2008). (311)

نظریه کنش موقعیت‌مند از نظر تبیین رفتار انحرافی با سایر نظریه‌های جرم‌شناختی و جامعه‌شناسی انحرافات متفاوت است؛ قدرت تبیین‌کنندگی چارچوب کنش موقعیت‌مند از اثر تعاملی فرد و محیط (تمایل به کج‌روی * بستر مجرمانه) سرچشمه می‌گیرد. ویکستروم (۲۰۲۰: ۱۹۱) معتقد است که افراد مختلف در یک محیط مشابه به شیوه‌های مختلفی عمل می‌کنند و این در حالی است که یک فرد نیز ممکن است در موقعیت‌های مختلف تصمیمات گوناگونی را اتخاذ

^۱ Criminogenic setting



کند. ۱) تصمیمات متنوع افراد در محیط مشابه حاکی از آن است که افراد از نظر تمایل به کج‌روی با یکدیگر فرق دارند و ۲) تنوع تصمیمات یک فرد در محیط‌های مختلف بیانگر این واقعیت است که محیط از نظر مجرمانه (ماهیت مجرمانه) بودن متغیر است.

به طور کلی نظریه کنش موقعیت‌مند رفتار انحرافی را برآیند کنش متقابل (تعامل) بین تمایل به کج‌روی - سطوح اخلاقیات و خودکنترلی - و بستر مجرمانه - بستر اخلاقی ضعیف و بازداندگی پایین و فرصت کج‌روی بالا - می‌داند. در نتیجه افرادی که از تمایل به کج‌روی بالاتری برخوردار هستند - یعنی دارای اخلاقیات و خودکنترلی پایین هستند - احتمال درگیری بیشتری در خشونت خانگی خواهند داشت (Wikström, 2010: 213). به‌طور کلی، ویکستروم (Wikström, 2020: 190) برای سازه تمایلات کج‌روانه فرد در قیاس با بستر مجرمانه اهمیت بالاتری قائل است، چراکه آن دسته از افرادی که از خودکنترلی و اخلاقیات بالاتری برخوردارند - تمایل به کج‌روی پایین‌تری دارند - در موقعیت‌هایی که فرصت کج‌روی نیز وجود دارد - بستر مجرمانه - به احتمال زیاد درگیر رفتارهای انحرافی نمی‌شوند؛ اخلاقیات و خودکنترلی سبب می‌شود این افراد بیشتر کنش‌های هنجارمند را در قیاس با کنش‌های انحرافی به‌عنوان کنش جایگزین انتخاب کنند و بالعکس، افرادی که تمایل بالایی به کج‌روی دارند، زمانی که در بستر مجرمانه قرار می‌گیرند، مشارکت در رفتار انحرافی را به‌عنوان یکی از گزینه‌های محتمل رفتار خود در نظر خواهند گرفت (Wikström, 2004: 4). در ادامه مدل مفهومی نظریه کنش موقعیت‌مند در تبیین خشونت خانگی ارائه گردیده است:

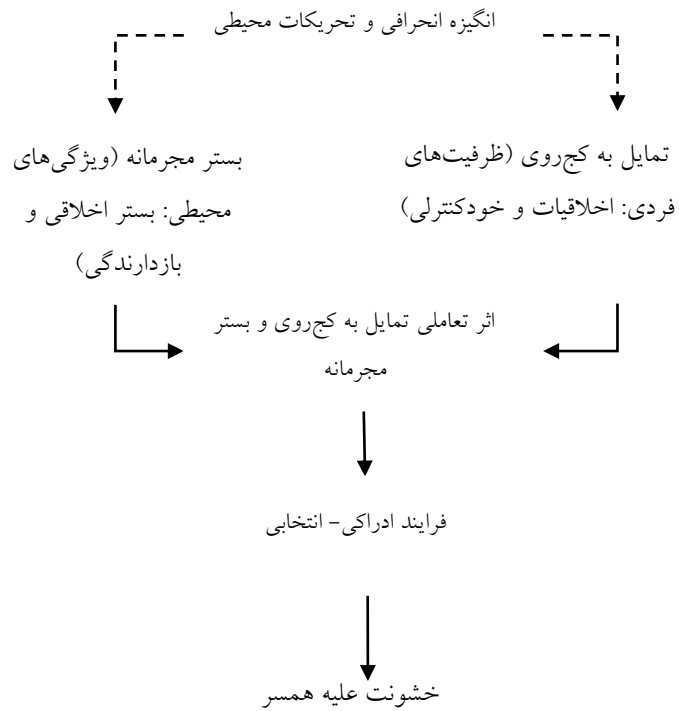

شکل ۱. مدل کنش موقعیت‌مند و خشونت علیه همسر (Wikström, 2020: 7)

Fig 1. Situational Action Model and Intimate Partner Violence (IPV) (Wikström, 2020: 7)



در نقد نظریه کنش موقعیت‌مند می‌بایست اشاره نمود، آزمون تجربی نظریه کنش موقعیت‌مند در سال‌های اخیر با نتایج متناقضی همراه بوده است. به عنوان مثال: مطالعه گالوپ و بارون^۱ (۲۰۱۴) نشان داد که اثر تعاملی خودکنترلی، اخلاقیات و بازدارندگی بر مصرف مواد مخدر معنادار نبوده است. کوکران^۲ (۲۰۱۶) در پژوهش خود به اثر تعاملی بین اخلاقیات، خودکنترلی و بازدارندگی بر بی‌اخلاقی آکادمیک^۳ پرداخت و نتایج تحقیق حاکی از آن بود که با افزایش تمایل به کج روی احتمال درگیری در رفتار انحرافی در صورت قرار گرفتن فرد در محیط کج‌روانه افزایش می‌یابد.

در پژوهش ویکستروم و اسونسن (۲۰۱۰) محققین به بررسی اثر تعاملی خودکنترلی و اخلاقیات در ارتکاب به جرم- دزدی- پرداختند. نتایج گویای این واقعیت بود که اثر تعاملی خودکنترلی و اخلاقیات در پیش‌بینی ارتکاب به جرم پاسخگویان معنادار است و پاسخگویانی که از خودکنترلی پایین و اخلاقیات پایین و متوسطی برخوردارند بیشترین میزان گرایش به رفتارهای انحرافی را از خود گزارش داده‌اند. تحقیق شوپفر و پیکوئرو^۴ (۲۰۰۶) اثبات نمود که اثر تعاملی خودکنترلی و اخلاقیات در کاهش میل به دزدی نوجوانان اثرگذار بوده است. اسونسن (۲۰۱۵) در پژوهش خود نتیجه‌گیری کرد که اثر تعاملی اخلاقیات و بازدارندگی بر رفتارهای کج‌روانه معنادار است، همچنین زمانی که اثر تعاملی اخلاقیات و بازدارندگی با متغیرهای کنترلی چون خودکنترلی، حمایت اجتماعی و ابعاد دموگرافیک پاسخگویان مورد کنترل قرار گرفت، نتایج باردیگر معنادار گزارش گردید. در پژوهش ویکستروم و همکاران (۲۰۱۱) اثر تعاملی بین بازدارندگی ادراک شده و تمایل به جرم مورد بررسی قرار گرفت و نتایج حاکی از آن بود که اثر تعاملی بازدارندگی ادراک شده و تمایل به جرم بر اشکال مختلف رفتار مجرمانه همچون دزدی از مغازه، سرقت وسایل نقلیه و وندالیسم معنادار است. در مطالعه هیرتنلینر و تریر^۵ (۲۰۱۷) نیز

¹ Gallupe & Baron

² Cochran

¹ Academic Dishonestly

² Schoepfer & Piquero

³ Hirtenlehner & Treiber

تأثیر متغیر تعاملی تمایل به جرم و موقعیت کچراونه بر دزدی از مغازه در دو گروه زنان و مردان معنادار گزارش گردید.

نظریه کنش موقعیت‌مند استدلال می‌کند که خشونت خانگی زمانی رخ می‌دهد که افراد با عوامل موقعیت‌مند همچون سطوح پایین کنترل اجتماعی (بازدارندگی ادراک شده ضعیف) یا سطوح بالای تحریکات بسترمند همچون ضعف اخلاقیات در اطرافیان، مواجه می‌شوند و از طرفی دیگر به دلیل ویژگی‌های فردی خاص، مانند سطوح پایین خودکنترلی یا اخلاقیات فردی معطوف به خشونت خانگی از تمایلات مجرمانه بالا برخوردار هستند. در این نظریه این‌گونه بحث می‌گردد که خشونت خانگی به عنوان یک کنش اخلاقی محصول تمایل به خشونت خانگی * بستر مجرمانه معطوف به خشونت خانگی است (Wikström, 2004: 33). بطور خاص، به تأسی از ویکستروم و همکاران (Wikström, 2020: 200)، خشونت خانگی به عنوان یکی از گزینه‌های کنش زمانی از سوی یکی از زوجین انتخاب می‌گردد که از یکسو فرد از تمایلات مجرمانه (خودکنترلی پایین و ضعف اخلاقیات فردی) برخوردار باشد و از سوی دیگر، وی در بستری مجرمانه (اخلاقیات موقعیت‌مند ضعیف و بازدارندگی ادراک شده پایین) به سر ببرد. بنابراین می‌توان این‌گونه فرض نمود که:

فرضیه اول: زیرمؤلفه‌های نظریه کنش موقعیت‌مند (اخلاقیات فردی ضعیف، خودکنترلی پایین، اخلاقیات موقعیت‌مند و بازدارندگی پایین) بر خشونت علیه همسر تأثیر دارند.

در نظریه کنش موقعیت‌مند (Wikström, 2004: 31) این‌گونه بحث می‌گردد که خشونت خانگی به عنوان یکی از کنش‌های جایگزین در حوزه دایره انتخاب‌های افراد محصول تعامل متقابل بین تمایل به جرم (تمایل به خشونت خانگی) و بستر مجرمانه (بستر تسهیل‌گر خشونت خانگی) است. این نظریه، با اهمیت بیشتر قائل شدن برای کنشگران، این فرض را پیش می‌کشد که تمایل به جرم از حضور فرد در بستر مجرمانه مهم‌تر است، چرا که با فرض مهیا بودن بستر برای مبادرت به خشونت خانگی، اگر تمایل مجرمانه در فرد به اندازه کافی قوی و بارور نباشد، افراد تمایلی به انتخاب خشونت خانگی در دایره روابط خود با همسر نخواهند داشت. بالعکس،

اگر بستر مجرمانه برای خشونت خانگی مساعد باشد، با فراهم بودن تمایلات مجرمانه، احتمال رخداد خشونت علیه همسر به عنوان یک کنش جایگزین عمل محتمل خواهد بود.

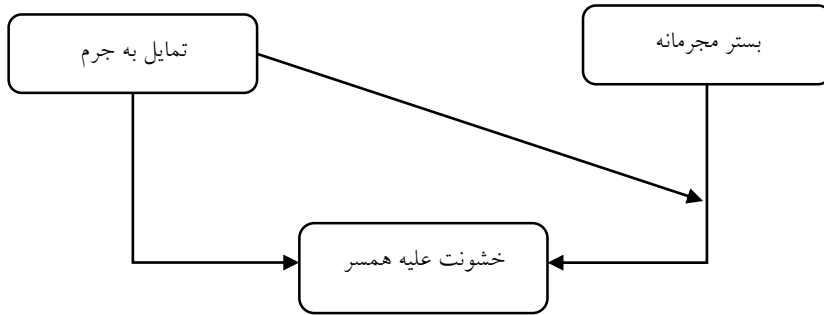

شکل ۲. نقش تعدیل‌گر تمایل به جرم در رابطه بین بستر مجرمانه و خشونت علیه همسر

(ویکستروم، ۲۰۲۰: ۷)

با این تفاسیر می‌توان استدلال نمود که از یک‌سو تمایل به جرم و بستر مجرمانه بر خشونت علیه همسر تأثیر دارند. از سوی دیگر، تمایل به جرم و بستر مجرمانه از یک‌سو تأثیر مستقیم بر خشونت علیه همسر دارند و از سوی دیگر، تمایل به جرم رابطه علی بین بستر مجرمانه و خشونت علیه همسر را تعدیل می‌کند.

- ✓ فرضیه دوم: تمایل به جرم بر خشونت علیه همسر تأثیر دارد.
- ✓ فرضیه سوم: بستر مجرمانه بر خشونت علیه همسر تأثیر دارد.
- ✓ فرضیه چهارم: تمایل به جرم قوی رابطه علی بین بستر مجرمانه قوی و خشونت علیه همسر را تعدیل می‌کند.

روش‌شناسی پژوهش

جامعه آماری پژوهش حاضر را کلیه زوجین مراجعه‌کننده به دادگاه‌های خانواده، مراکز بهزیستی و کمیته امداد امام خمینی (ره) شهر رشت تشکیل دادند. با توجه به اینکه محقق دسترسی به

لیست جامعه آماری زوجین مراجعه کننده به دادگاه‌های خانواده، مراکز بهزیستی و کمیته امداد امام خمینی (ره) شهر رشت را نداشت، از روش نمونه گیری در دسترس استفاده شد. در این تحقیق برای برآورد حجم نمونه مکفی از نرم افزار G*Power استفاده گردیده است. حجم نمونه اولیه با ضریب تأثیر ۰/۱۵ درصد و سطح معناداری ۰/۹۹ درصد و با ۸ متغیر پیش‌بین اولیه (۴ زیرمؤلفه نظریه کنش موقعیت‌مند و متغیرهای جمعیت‌شناختی: ۱- جنسیت، ۲- مدت ازدواج، ۳- سن، ۴- سطح تحصیلات، ۵- اخلاقیات فردی ضعیف، ۶- خودکنترلی پایین، ۷- اخلاقیات موقعیت‌مند ضعیف و ۸- بازدارندگی ادراکی پایین) ۲۴۸ نفر محاسبه گردیده است، از آنجایی که نمونه این تحقیق شامل زنان و مردان متأهل بود، حجم نمونه مورد نظر به هر دو جنس تعلق گرفت، همچنین با فرض ریزش نفرات و مخدوش بودن برخی از پرسشنامه‌ها، محققین اقدام به توزیع ۵۰۰ پرسشنامه نموده و در نهایت تعداد ۴۵۰ پرسشنامه (۲۰۶ پرسشنامه برای زنان و ۲۴۴ پرسشنامه برای مردان) مورد تجزیه و تحلیل قرار گرفته است. لازم به ذکر است که نرخ بازگشت پرسشنامه‌ها نیز ۹۰ درصد گزارش گردیده است. پرسشنامه تحقیق از نوع چایی بود. بعد از کسب رضایت و توضیح اهداف پژوهش پرسشنامه در مکانی آرام و بدون از هرگونه دلهره واضطراب بین پاسخگویان توزیع گردید. پاسخگویان به صورت کاملاً داوطلبانه در این طرح شرکت نموده و این حق را داشتند تا در مواردی که به هر دلیلی قصد کناره‌گیری داشتند، از ادامه همکاری انصراف دهند. همچنین به آنها اطمینان داده شد که اطلاعات آنها به صورت محرمانه نزد محققین به امانت خواهد ماند. به منظور تجزیه و تحلیل داده‌های پژوهش در قسمت روایی ابزار پژوهش از شاخص‌های روایی صوری - منطقی و ظاهری - روایی هم‌گرا، روایی واگرا، تحلیل عاملی تاییدی بهره گرفته شد و در قسمت پایایی، ابزار پژوهش با شاخص‌های آلفای کرونباخ و پایایی ترکیبی مورد بررسی قرار گرفت. برای تحلیل داده‌های پژوهش از مدل رگرسیون چندمتغیره، رگرسیون سلسله مراتبی، دستور Hayes Process با نرم افزار SPSS نسخه ۲۴ و Amos نسخه ۲۴ و همچنین نرم افزار Interaction برای طراحی پلات تعاملی بهره گرفته شد.



مقیاس‌های مورد استفاده پژوهش

بعد تمایلات کج‌روانه: مطابق با نظریه کنش موقعیت‌مند افراد با توجه به میزان بهره‌مندی از اخلاقیات و خودکنترلی تمایلات کج‌روانه متفاوتی را تجربه می‌کنند. بدین منظور خودکنترلی و اخلاقیات با هم شاخص تمایلات کج‌روانه را می‌سازند. نمرات پایین در تمایلات کج‌روانه نشان‌دهنده پابندی ضعیف فرد به اخلاقیات و سطوح پایین خودکنترلی است و نمرات بالاتر نشان‌دهنده پابندی بالای فرد به اخلاقیات و سطوح بالای خودکنترلی است (Wikström, 2018).

مقیاس اخلاقیات معطوف خشونت علیه همسر: به منظور اندازه‌گیری بعد اخلاقیات از مقیاس مورد استفاده در پژوهش اسونسن (۲۰۱۵) و هیرتیلینر و تریر (۲۰۱۷) استفاده شده است که غلط بودن خشونت علیه همسر، احساس گناه و شرم متعاقب آن را در قالب طیف لیکرت کاملاً مخالف (نمره ۱) الی کاملاً موافق (نمره ۵) مورد سنجش قرار می‌دهد: ۱) خشونت علیه همسر از نظر اخلاقی منعی ندارد، ۲) در صورت ارتکاب به خشونت علیه همسر دچار احساس گناه می‌شوم، ۳) در صورت ارتکاب به خشونت علیه همسر احساس شرم می‌کنم، ۴) خشونت علیه همسر از نظر اخلاقی نکوهیده و ناپسند است. مقیاس مذکور در پژوهش شادمفعت و همکاران (۲۰۲۰)، شادمفعت و رحمتی (۱۴۰۲) نیز مورد استفاده قرار گرفته و روایی و پایایی آن در ایرانی به اثبات رسیده است.

مقیاس خودکنترلی: به منظور سنجش سطوح خودکنترلی در پاسخگویان از فرم کوتاه مقیاس خودکنترلی ویکستروم و همکاران (۲۰۱۲) استفاده شد که در قالب طیف لیکرت کاملاً مخالف (نمره ۱) الی کاملاً موافق (نمره ۵) مورد سنجش قرار می‌گیرد و در پژوهش‌های ویکستروم و اسونسن و همچنین اسونسن (۲۰۱۵) اعتبار تجربی فرم کوتاه خودکنترلی مورد تأیید قرار گرفته است: ۱) من اغلب ناگهانی و بدون مقدمه عمل می‌کنم، بدون اینکه از قبل به نتیجه کارم فکر کرده باشم ۲) من اغلب سعی می‌کنم که دنبال کارهای سخت نروم ۳) من گاهی اوقات دست به کارهای خطرناکی می‌زنم، آن هم به خاطر لذت و لطفش ۴) برای من گاهی اوقات انجام کارهایی که می‌تواند در دوسر درست کند لذت بخش و هیجان‌انگیز است ۵) من خیلی زود از کوره در می‌روم ۶) وقتی که من عصبانی‌ام، بهتر است کسی به من نزدیک نشود. مقیاس مذکور

در پژوهش شادمنفعت و همکاران (۲۰۲۰) و شادمنفعت و رحمتی (۱۴۰۲) نیز مورد استفاده قرار گرفته و روایی و پایایی آن در جمعیت ایرانی به اثبات رسیده است.

بعد بستر مجرمانه: به باور ویکستروم (۲۰۱۹) بستر مجرمانه شامل اطرافیان کجرو (با ارزش‌های تأییدکننده خشونت علیه همسر) و بازدارندگی ادراک شده پایین است. نظریه کنش موقعیت‌مند بر این فرض استوار است که بستر مجرمانه تحت تأثیر بستر اخلاقی قرار دارد که دربردارنده هنجارهای اخلاقی محیطی دیگران مهمی چون همالان و اطرافیان مهم است. در بعدی دیگر قطعیت و درصد آسیب‌پذیری ادراک شده خشونت علیه همسر نقش تعیین‌کننده در مجرمانه بودن محیط ایفاء می‌کند. در نتیجه با ادغام بستر اخلاقی و بازدارندگی بعد بستر مجرمانه ساخته می‌شود. پایین بودن نمره آزمودنی در بستر مجرمانه به معنای این است که فرد زمان کمتری را در موقعیت‌های مجرمانه سپری نموده و بازدارندگی بالاتری را نیز ادراک می‌کند و در بعدی دیگر نمرات بالاتر نشان‌دهنده آن است که فرد زمان بیشتری را در جایگاه‌های مجرمانه با افراد کجرو سپری نموده و بازدارندگی کمتری را نیز ادراک می‌کند.

مقیاس بستر اخلاقی انحرافی: به منظور اندازه‌گیری بستر اخلاقی از مقیاس هیرتنلینر و هاردی (۲۰۱۶) و هیرتنلینر و تریر (۲۰۱۷) استفاده گردید که شامل عقاید اخلاقی اطرافیان نسبت به خشونت علیه همسر بوده و در قالب طیف لیکرت کاملاً مخالف (نمره ۱) الی کاملاً موافق (نمره ۵) مورد سنجش قرار گرفته است: (۱) دوستان نزدیکم خشونت علیه همسر را از نظر اخلاقی تأیید می‌کنند، (۲) اطرافیان مهمی که عقایدشان برای من ارزشمند است، خشونت علیه همسر را از نظر اخلاقی تأیید می‌کنند، (۲) پدرم خشونت علیه همسر را از نظر اخلاقی تأیید می‌کند، (۲) مادرم خشونت علیه همسر را از نظر اخلاقی تأیید می‌کند. مقیاس مذکور در پژوهش شادمنفعت و همکاران (۲۰۲۰) و شادمنفعت و رحمتی (۱۴۰۲) نیز مورد استفاده قرار گرفته و روایی و پایایی آن در جمعیت ایرانی به اثبات رسیده است.

مقیاس بازدارندگی ادراک شده: به منظور اندازه‌گیری میزان بازدارندگی ادراک شده از مقیاس مورد استفاده در پژوهش ویکستروم و همکاران (۲۰۱۱)، گالوپ و بارون (۲۰۱۴)، اسونسن (۲۰۱۵) و هیرتنلینر و تریر (۲۰۱۷) استفاده شد که شدت مجازات ادراک شده در دو موقعیت



رسمی غیررسمی در قالب طیف لیکرت کاملاً مخالف (نمره ۱) الی کاملاً موافق (نمره ۵) مورد سنجش قرار می‌دهد: ۱) در صورت ارتکاب به خشونت علیه همسر و آگاهی اعضای خانواده مورد انتقاد و شماتت شدید آنها قرار می‌گیرم، ۲) در صورت ارتکاب به خشونت علیه همسر و آگاهی دوستان نزدیکم، آنها مرا طرد خواهند کرد، ۳) در صورت ارتکاب به خشونت علیه همسر و آگاهی مراجع قضایی با مشکلات قانونی و واکنش‌های رسمی شدید مواجه خواهم شد. مقیاس مذکور در پژوهش شادمنفعت و همکاران (۲۰۲۰) و شادمنفعت و رحمتی (۱۴۰۲) نیز مورد استفاده قرار گرفته و روایی و پایایی آن در جمعیت ایرانی به اثبات رسیده است.

مقیاس خشونت علیه همسر: به منظور سنجش بعد خشونت علیه همسر از مقیاس‌های مورد استفاده در پژوهش‌های شترین و همکاران (۱۹۹۸) و حاج یحیی و همکاران (۲۰۲۱) استفاده گردیده است. این مقیاس متشکل از هشت آیتم بوده و فراوانی خشونت علیه همسر در یک‌سال گذشته را در قالب طیف لیکرت هرگز (نمره ۰) الی همیشه (نمره ۴) مورد بررسی قرار می‌دهد: ۱) در یک‌سال گذشته چندبار به صورت فیزیکی به همسرتان آسیب رسانیده‌اید؟ ۲) در یک‌سال گذشته چندبار به همسرتان بی‌احترامی و توهین کرده‌اید؟ ۳) در یک‌سال گذشته چندبار همسرتان را تهدید کرده‌اید که به وی آسیب خواهید زد؟ ۴) در یک‌سال گذشته چندبار بر سر همسرتان فریاد کشیده و یا وی را مورد دشنام قرار داده‌اید؟ ۴) در یک‌سال گذشته چندبار همسرتان را از فعالیت‌های اجتماعی همچون رفت و آمد با بستگان و آشنایان و یا شرکت در فعالیت‌های اجتماعی محروم نموده‌اید؟ ۴) در یک‌سال گذشته چندبار علی‌رغم تمکن مالی مناسب خانوار، نیازهای مالی همسرتان را نادیده گرفته‌اید؟ ۴) در یک‌سال گذشته چندبار علی‌رغم تمایل همسر اقدام به رابطه جنسی با وی نموده‌اید؟ ۴) در یک‌سال گذشته چندبار علی‌رغم تمایل همسر اقدام به رابطه جنسی با وی نموده‌اید؟ در یک‌سال گذشته چندبار نارضایتی خود را از رابطه جنسی‌تان به صورت تحقیرآمیز بیان نموده‌اید؟

روایی و پایایی ابزار پژوهش

ضرایب خلاصه شده مربوط به روایی و پایایی ابزار پژوهش حاکی از آن است که کلیه شاخص‌های برآمده از نظریه کنش موقعیت‌مند در سطح مطلوب و قابل قبول گزارش گردیده‌اند.

جدول ۱. خلاصه ضرایب مربوط به روایی و پایایی ابزار پژوهش

Table 1. Summary of Coefficients for Validity and Reliability of Research Tools

آلفای کرونباخ	پایایی ترکیبی	روایی واگرا AVE > MSV	روایی هم‌گرا	تحلیل عاملی تاییدی		
				بیشینه	کمینه	
۰/۸۹۰	۰/۸۹۳	۰/۵۱۲ > ۰/۲۲۲	۰/۵۱۲	۰/۷۸	۰/۶۸	خشونت علیه همسر
۰/۸۸۸	۰/۸۹۱	۰/۶۷۳ > ۰/۲۲۲	۰/۶۷۳	۰/۸۵	۰/۷۸	اخلاقیات فردی
۰/۹۲۰	۰/۹۲۵	۰/۶۷۲ > ۰/۱۹۵	۰/۶۷۲	۰/۸۷	۰/۷۶	خودکنترلی
۰/۸۸۴	۰/۸۸۶	۰/۶۶۰ > ۰/۱۶۹	۰/۶۶۰	۰/۸۹	۰/۷۸	اخلاقیات موقعیت‌مند
۰/۸۷۵	۰/۸۷۹	۰/۷۰۸ > ۰/۱۷۱	۰/۷۰۸	۰/۸۷	۰/۸۲	بازدارندگی ادراکی

ضرایب برازش مدل تحلیل عاملی تاییدی: شاخص برازش تطبیقی (CFI): ۰/۹۷۳؛ شاخص توکر لویس (TLI): ۰/۹۶۹؛ ریشه میانگین مربعات خطای برآورد (RMSEA): ۰/۰۳۹؛ کای‌اسکور بهنجار شده (CMIN/df): ۱/۶۹۰

نکته: تحلیل عاملی تاییدی به صورت تحلیل عاملی تاییدی مرتبه اول گزارش گردیده است.

روایی واگرا در این پژوهش از برآورد بزرگتر بودن مقدار میانگین واریانس استخراج شده^۱ از حداکثر واریانس مشترک^۲ برآورد گردیده است.

۱. Average Variance Extracted (AVE)

۲. Maximum Shared Squared Variance (MSV)

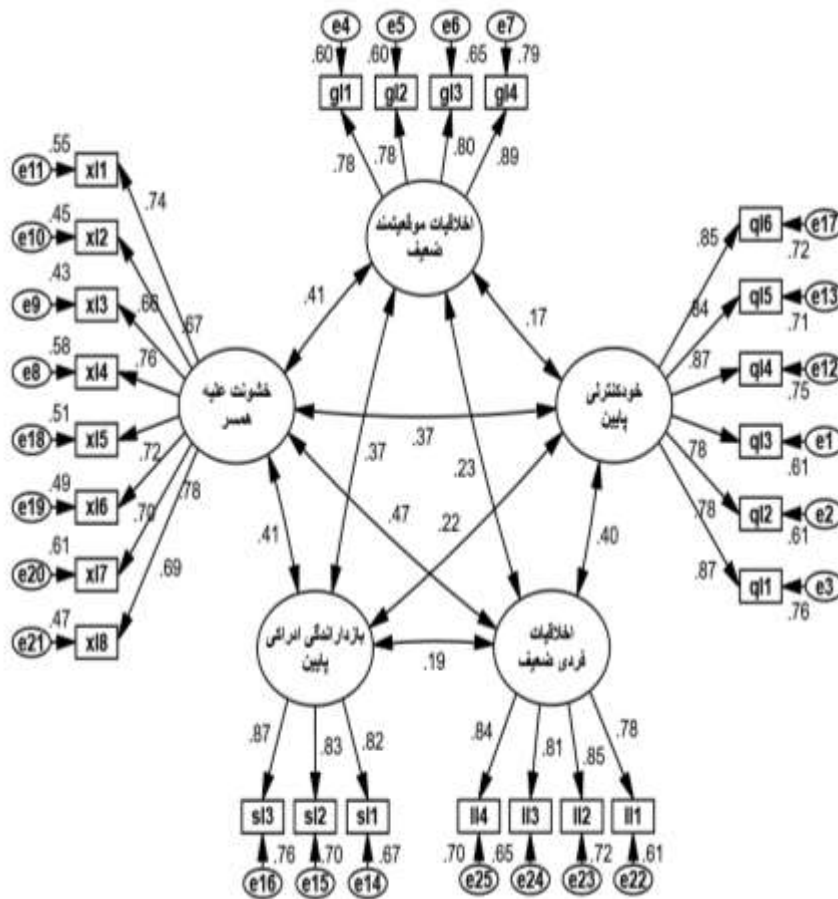

شکل ۳. مدل تحلیل عاملی تأییدی مؤلفه‌های نظریه کنش موقعیت‌مند و خشونت علیه همسر

Fig 3. Confirmatory Factor Analysis Model of the Components of Situational Action Theory and IPV

منبع: یافته‌های پژوهش

مشخصات جمعیت‌شناختی پاسخگویان

در جدول زیر مشخصات جمعیت‌شناختی پاسخگویان ارائه شده است.

جدول ۲. خلاصه ویژگی‌های جمعیت‌شناختی پاسخگویان

Table 2. Summary of Demographic Characteristics of the Respondents

درصد	فراوانی	گروه	
۴۵/۸	۲۰۶	زن	جنسیت
۵۴/۲	۲۴۴	مرد	
۱۲/۲	۵۵	دیپلم و پایین‌تر	سطح تحصیلات
۲۵/۶	۱۱۵	کاردانی	
۳۰/۴	۱۳۷	کارشناسی	
۲۵/۸	۱۱۶	کارشناسی ارشد	
۰/۶	۲۷	دکتری	
۲۱/۶	۹۱	زیر ۲۵ سال	سن
۳۷/۸	۱۷۰	بین ۲۵ سال الی ۳۵ سال	
۲۶/۲	۱۱۸	بین ۳۶ سال الی ۴۵ سال	
۱۴/۴	۲۰۷	بالتر از ۴۵ سال	
۱۷/۱	۷۷	زیر ۵ سال	مدت ازدواج
۱۵/۶	۷۰	بین ۵ الی ۱۰ سال	
۳۵/۶	۱۶۰	بین ۱۱ الی ۱۵ سال	
۰/۲۲	۹۹	بین ۱۶ الی ۲۰ سال	
۹/۸	۴۴	بالتر از ۲۰ سال	

منبع: یافته‌های پژوهش

یافته‌های توصیفی

فراوانی مشارکت پاسخگویان در خشونت علیه همسر حاکی از آن است که زنان در مجموع کمتر به خشونت علیه همسر مبادرت ورزیده‌اند، به‌گونه‌ای که ۱۹ درصد از زنان اصلاً در خشونت علیه همسر مشارکت نداشته‌اند، ۵۳ درصد مشارکت خیلی پایین، ۲۴ درصد مشارکت متوسط و ۳ درصد نیز مشارکت بالا را گزارش نموده‌اند.



جدول ۳. فراوانی خشونت علیه همسر به تفکیک جنسیت

Table 3. Frequency of IPV by Gender

کل فراوانی (درصد)	مردان فراوانی (درصد)	زنان فراوانی (درصد)	
۵۵ (۱۲/۲)	۱۵ (۶/۱)	۴۰ (۱۹/۱)	اصلاً
۲۱۳ (۴۷/۳)	۱۰۳ (۴۲/۲)	۱۱۰ (۵۳/۴)	کم
۱۴۶ (۳۲/۴)	۹۶ (۳۹/۳)	۵۰ (۲۴/۳)	متوسط
۳۶ (۰/۸)	۳۰ (۱۲/۳)	۶ (۲/۹)	زیاد

منبع: یافته‌های پژوهش

در گروه مردان، تنها ۶ درصد عنوان نموده‌اند که در یک‌سال گذشته مشارکت در خشونت علیه همسر نداشته‌اند، ۴۲ درصد به مشارکت کم، ۳۹ درصد متوسط و ۱۲۳ نیز به مشارکت سطح بالای خود در خشونت علیه همسر اذعان داشته‌اند.

تأثیر عناصر نظریه کنش موقعیت‌مند بر خشونت علیه همسر

به باور ویکستروم (۲۰۱۹) رفتارهای کچروانه به طور کلی پیامد تمایلات مجرمانه افراد و همچنین وجود بستر جرم‌زا می‌باشد. بدین معنا، آن‌دسته از زوجینی که از تمایلات کچراونه بالاتری برخوردارند (فقدان اخلاقیات و خودکنترلی پایین) با قرار گرفتن در بستر مجرمانه (بازدارندگی ادراک شده پایین، بستر اخلاقی معطوف به خشونت علیه همسر) بیشتر به سمت خشونت علیه همسر گرایش می‌یابند. به منظور سنجش مدل کنش موقعیت‌مند، در وهله اول عناصر تشکیل دهنده سازه تمایلات کچروانه (اخلاقیات و خودکنترلی) و بستر مجرمانه (بازدارندگی ادراک شده، بستر اخلاقی انحرافی) در مدل رگرسیون چندمتغیره مورد بررسی قرار گرفته و در وهله دوم بعد تمایلات کچروانه از حاصل جمع نمرات اخلاقیات و خودکنترلی در یکدیگر و بعد بستر مجرمانه از حاصل جمع نمرات بازدارندگی، بستر اخلاقی انحرافی ساخته شده و به آزمون گذاشته شده است.

جدول ۴ تأثیرات متغیرهای استخراج شده از نظریه کنش موقعیت‌مند و ویژگی‌های جمعیت‌شناختی پاسخگویان به‌عنوان پیش‌بینی‌کننده‌های خشونت علیه همسر را نشان می‌دهد، نتایج حاکی از آن است که اخلاقیات فردی ضعیف (ضریب بتا: ۰/۱۴۲)، خودکنترلی پایین (ضریب بتا: ۰/۱۸۰)، اخلاقیات موقعیت‌مند ضعیف (ضریب بتا: ۰/۱۳۱)، بازدارندگی ادراکی پایین (ضریب بتا: ۰/۱۹۸) تأثیر معناداری بر مشارکت افراد در خشونت علیه همسر دارند. در ارتباط با ویژگی‌های جمعیت‌شناختی، یافته‌ها بیانگر این واقعیت هستند که جنسیت (ضریب بتا: ۰/۱۸۷)، سن (ضریب بتا: -۰/۱۱۱) و سطح تحصیلات (ضریب بتا: -۰/۲۲۳) بر خشونت علیه همسر تأثیرگذار هستند. در ادامه ضریب تعیین مدل رگرسیونی نشان می‌دهد که متغیرهای موردبخت قادرند ۳۷ درصد از واریانس خشونت علیه همسر را پیش‌بینی نمایند.

جدول ۴: آزمون رگرسیون تأثیر مولفه‌های نظریه کنش موقعیت‌مند بر خشونت علیه همسر

Table 4. Regression Test of the Effect of the Components of the Situational Action Theory on IPV

ضرایب هم‌خطی		سطح معناداری	ضرایب استاندارد (بتا)	ضرایب غیر استاندارد	
واریانس تورم	ضریب تحمل				
۱/۲۱۳	۰/۸۲۴	۰/۰۰۱	۰/۱۴۲	۰/۶۴۷	اخلاقیات فردی ضعیف
۱/۱۳۳	۰/۸۸۲	۰/۰۰۱	۰/۱۸۰	۰/۷۷۰	خودکنترلی پایین
۱/۱۰۶	۰/۹۰۴	۰/۰۰۱	۰/۱۳۱	۰/۶۱۵	اخلاقیات موقعیت‌مند ضعیف
۱/۱۵۸	۰/۸۶۳	۰/۰۰۱	۰/۱۹۸	۰/۹۷۱	بازدارندگی ادراکی پایین
۱/۰۸۹	۰/۹۱۸	۰/۰۰۱	۰/۱۸۷	۱/۹۴۸	جنسیت (۰: زن)
۱/۱۰۵	۰/۹۰۵	۰/۰۰۵	-۰/۱۱۱	-۰/۵۹۶	سن
۱/۱۰۰	۰/۹۰۹	۰/۰۰۱	-۰/۲۲۳	-۱/۰۴۸	سطح تحصیلات
۱/۰۲۰	۰/۹۸۱	۰/۱۵۷	۰/۰۵۴	۰/۲۳۳	مدت زمان ازدواج
ضریب تعیین: ۰/۳۷۴؛ ضریب F: ۳۲/۹۸۵؛ سطح معناداری: ۰/۰۰۱					

منبع: یافته‌های پژوهش



اثر تعدیل‌گر تمایل به جرم بر رابطه بستر مجرمانه و خشونت علیه همسر

به باور ویکستروم (۲۰۱۰) تمایلات کج‌روانه نقشی معنادار در درگیری افراد در فعالیت‌های پرخطر و کج‌روانه دارد، در این راستا، اگر تمایلات کج‌روانه بالا باشد، احتمال درگیری افراد در خشونت علیه همسر با وجود مهیا بودن شرایط (بستر مجرمانه) افزایش می‌یابد، ولی اگر فرد از تمایلات کج‌روانه پایینی برخوردار باشد (خودکنترلی و اخلاقیات) قرارگیری وی در بسترهای مجرمانه (بازدارندگی پایین و بستر اخلاقی انحرافی) نیز تأثیر چندانی بر گرایش وی به سمت خشونت علیه همسر نخواهد داشت؛ در نتیجه، ویکستروم (۲۰۱۰) ادعا می‌کند که تمایل به جرم رابطه بین بستر مجرمانه و خشونت علیه همسر را تعدیل می‌نماید. در جدول ۵ اثر متقابل تمایلات به جرم و بستر مجرمانه گزارش گردیده است. همانطور که متغیر تمایل به جرم* بستر مجرمانه نشان می‌دهد، با ورود متغیر تعدیل‌گر تمایل به جرم به معادله رگرسیون (ضریب غیراستاندارد: ۰/۰۱) قدرت پیش‌بینی مدل (تأثیر بستر مجرمانه بر خشونت علیه همسر) ۷ درصد افزایش یافته است (تغییر ضریب تعیین: ۰/۰۷۳؛ تغییر ضریب F: ۵/۲۲؛ سطح معناداری: ۰/۰۰۱). در نتیجه می‌توان گفت که اثر تعدیل‌گر تمایل به جرم در در رابطه بستر مجرمانه و خشونت علیه همسر معنادار است.

جدول ۵. نقش تعدیل‌گر تمایل به جرم در رابطه بین بستر مجرمانه و خشونت علیه همسر

Table 5. The Moderating Role of Crime Propensity in the Relationship between Criminogenic Setting and IPV

سطح معناداری	خطای استاندارد	ضریب غیراستاندارد	
۰/۰۱	۰/۰۷	۰/۴۱	تمایل به جرم
۰/۰۱	۰/۰۱	۰/۰۱	بستر مجرمانه
۰/۰۲	۰/۰۱	۰/۰۱	تمایل به جرم* بستر مجرمانه
۰/۰۱	۰/۴۱	۱/۹۴	جنسیت (۰: زن)
۰/۰۱	۰/۲۱	-۰/۵۶	سن
۰/۰۱	۰/۱۸	-۰/۹۷	سطح تحصیلات
۰/۱۳	۰/۱۶	۰/۲۵	مدت زمان ازدواج
	۰/۳۸۳		ضریب تعیین

۰/۰۷۳	تغییر ضریب تعیین ^۱
۵/۲۲۰	تغییر ضریب ^۲ F
۰/۰۰۱	سطح معناداری
(۳/۴۱۹)۰/۱۰۲**	انحراف معیار ۱- (ضریب T)
(۶/۹۸۳)۰/۱۴۵**	انحراف معیار ۰ (ضریب T)
(۷/۲۸۴)۰/۱۸۷**	انحراف معیار ۱+ (ضریب T)

منبع: یافته‌های پژوهش

در مرحله بعد با استفاده از نرم‌افزار Interaction اثر تعدیل‌گر (تعاملی) تمایلات کج‌روانه بر رابطه بستر مجرمانه و خشونت علیه همسر مورد بررسی قرار گرفته است. نتایج آزمون شیب خط حاکی از آن است که مسیر تمایل به جرم پایین (ضریب غیراستاندارد: ۰/۱۰۲؛ ضریب آزمون: ۳/۴۱۹؛ سطح معناداری: ۰/۰۱)، تمایل به جرم متوسط (ضریب غیراستاندارد: ۰/۱۴۵؛ ضریب آزمون: ۶/۹۸۳؛ سطح معناداری: ۰/۰۱) و تمایل به جرم بالا (ضریب غیراستاندارد: ۰/۱۸۷؛ ضریب آزمون: ۷/۲۸۴؛ سطح معناداری: ۰/۰۱) در رابطه بین بستر مجرمانه و خشونت علیه همسر معنادار است.

¹ R squared change² F Change

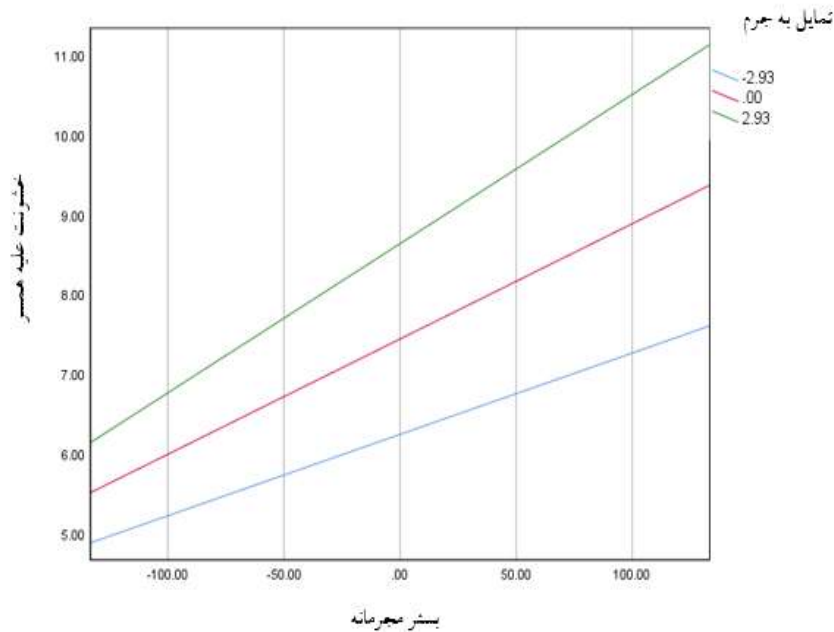

شکل ۴. اثر تعدیل‌گر تمایل به جرم بر رابطه بستر مجرمانه و خشونت علیه همسر

Figure 4. The Moderating Effect of Crime Propensity in the Relationship between Criminogenic Setting and IPV

این نتیجه حاکی از آن است که اثر تعدیل‌گر تمایل به جرم بر رابطه بین بستر مجرمانه با خشونت علیه همسر معنادار است. به عبارتی دیگر، اگر فرد از تمایل به جرم بالایی برخوردار باشد به احتمال زیاد، به محض قرارگرفتن در بستر مجرمانه، مبادرت به خشونت علیه همسر محتمل خواهد بود و بالعکس، اگر تمایل به جرم در فرد کم باشد، قرار گرفتن در بستر مجرمانه تأثیری بر مبادرت وی به خشونت علیه همسر نخواهد داشت. چرا که عدم تمایل به جرم همچون سپر دفاعی از وی در برابر تحریکات محیطی محافظت خواهد نمود و احتمال خشونت علیه همسر کم می‌گردد.

بحث و نتیجه‌گیری

به گفته ویکستروم (۲۰۲۰)، مبادرت به خشونت علیه همسر یک تصمیم اخلاقی و فرآیندی از طریق کنش متقابل عوامل فردی (خودکنترلی و قوائد و عواطف اخلاقی) و عوامل موقعیت‌مند در بستری مجرمانه (اخلاقیات موقعیت‌مند و بازدارندگی ادراک شده) است. عوامل سطح خرد به ویژگی‌های فردی کنش‌گر از جمله ویژگی‌های شخصیتی، ارزش‌ها، نگرش‌ها و رفتار مجرمانه قبلی اشاره دارد. عوامل موقعیت‌مند به بستر مجرمانه‌ای اطلاق می‌شود که فرد را احاطه نموده و شامل نشان‌گر اجتماعی، محیطی و زمانی است که ممکن است رفتار مجرمانه همچون خشونت علیه همسر را تهییج یا مهار کند.

همان‌طور که یافته‌های این پژوهش نشان داد، در ابتدا چهار متغیر اخلاقیات فردی، خودکنترلی، اخلاقیات موقعیت‌مند و بازدارندگی ادراک شده پایین تأثیر معناداری بر خشونت علیه همسر دارند. اخلاقیات فردی ضعیف از این منظر به عدم پای‌بندی به اصول اخلاقی یا ارزش‌های انسانی اشاره دارد و اغلب با یک جهان بینی خودمحور همراه است. افرادی که قواعد اخلاقی جامعه را رعایت نمی‌کنند، ممکن است بیشتر درگیر رفتارهایی شوند که به ضرر دیگران - از جمله همسرشان - و به نفع خودشان باشد (Sattler et al., 2022: 13). در زمینه خشونت علیه همسر، اخلاقیات فردی ضعیف ممکن است افراد را به توجیه یا منطقی جلوه دادن رفتار خشونت‌آمیز یا توهین‌آمیز نسبت به همسر سوق دهد، با این باور قوی که رویکرد آنها برای تحقق منافع شخصی موجه یا ضروری است. از سویی دیگر، افرادی که خودکنترلی پایینی دارند ممکن است برای مدیریت رویدادهای عاطفی و هیجانی دچار مشکل شوند، به صورت تکانشی عمل کنند و به عواقب بلندمدت اعمال خود نیز فکر نکنند. این فقدان خودکنترلی می‌تواند افراد را به رفتار خشونت‌آمیز یا پرخاشگرانه نسبت به همسر، به‌ویژه در مواقعی که برانگیختگی عاطفی یا استرس زیاد بر روابط زوجین حاکم است، متوسل سازد. مطابق با نظریه کنش موقعیت‌مند (Wikström, 2020: 193)، ترکیب این دو متغیر با یکدیگر خطر ابتلا به رفتارهای خشونت‌آمیز را افزایش خواهد داد. افرادی که دارای اخلاق فردی ضعیف هستند ممکن است، غالب رفتارهای خشونت‌آمیز نسبت به همسر خود را توجیه و منطقی جلوه دهند، در حالی که افرادی که



خودکنترلی پایینی دارند ممکن است برای تنظیم واکنش‌های عاطفی خود تلاش ناموفق داشته و به صورت تکانشی عمل کنند.

در ارتباط با اخلاقیات موقعیت‌مند، این وضعیت ممکن است شامل موقعیت‌هایی باشد که در آن اطرافیان، دوستان و شخصیت‌های مهم و ارزشمند برای فرد معتقدند که در پاره‌ای موارد همسر به گونه‌ای عمل می‌کند که استفاده از خشونت قابل توجیه است. برای مثال، ممکن است فردی احساس کند که شریک زندگی‌اش او را در ملاءعام تحقیر کرده یا به او خیانت کرده است و از این واقعه به عنوان توجیهی برای استفاده از خشونت استفاده کند. این نوع تفکر می‌تواند بستری خشونت‌زا ایجاد کند که خشونت علیه همسر را به عنوان پاسخی قابل قبول یا حتی ضروری بسته به مقتضیات زمانی و مکانی تلقی می‌کند. همچنین، بازدارندگی ادراک شده پایین به این ایده اشاره دارد که یک فرد عواقب مشارکت در رفتارهای مجرمانه و غیراخلاقی همچون خشونت علیه همسر را ناچیز می‌انگارد، یا این‌که پیامدهای بالقوه آن‌قدر شدید نیستند که او را از انجام رفتارهای خشونت‌آمیز یا توهین‌آمیز علیه همسر بازدارند (Wu et al., 2021: 573). این رویه ممکن است شرایطی را شامل شود که در آن فرد معتقد است که می‌تواند از پیامدهای منفی خشونت علیه همسر همچون واکنش‌های رسمی و غیررسمی بگریزد. این احتمال ممکن است به دلیل فقدان ضمانت‌های قانونی، مقبولیت اجتماعی و فرهنگی خشونت علیه همسر و یا اعتقاد به این‌که همسر وی را ترک نمی‌کند یا خشونت اعمال شده را گزارش نخواهد داد، باشد. در نگاهی کلی، موقعیت‌هایی که در آن فرد احساس می‌کند استفاده از خشونت قابل توجیه است، همراه با این تصور که هیچ عواقبی برای اعمال خشونت‌آمیز علیه همسر وجود نخواهد داشت، می‌تواند منجر به افزایش خطر رفتار خشونت‌آمیز نسبت به همسر شود.

به باور ویکستروم و تربیر (۲۰۱۷) محصول نهایی نظریه کنش موقعیت‌مند دو سازه نظری تمایل به جرم و بستر مجرمانه هستند. نتایج این پژوهش نیز ضمن تأیید گزاره‌های نظری نظریه کنش موقعیت‌مند، به این نتیجه رسید که تعامل دو سازه تمایل به جرم و بستر مجرمانه احتمال خشونت علیه همسر را افزایش می‌دهد. به این معنا، اگر فرد از سطوح پایین اخلاقیات و خودکنترلی برخوردار باشد، با فرار گرفتن در بستر جرم‌خیز که خشونت علیه همسر را تشویق، تحریک و یا تأیید می‌کند (اخلاقیات اطرافیان و بازدارندگی ادراکی پایین) احتمال مبادرت به

خشونت علیه همسر نیز افزایش می‌یابد. این یافته در پژوهش‌های گذشته نیز مورد تأیید قرار گرفته است (Miley, 2017 & Barton-Crosby, 2018).

در ارتباط با محدودیت‌های این پژوهش می‌بایست اشاره نمود که نمونه این تحقیق از بین افرادی انتخاب شده است که به دادگاه‌های خانواده، مراکز بهزیستی و کمیته امداد امام خمینی (ره) شهر رشت مراجعه کرده‌اند و ممکن است از قابلیت نمایا بودن بهره‌مند نباشند. همچنین، با توجه به این که محقق دسترسی به لیست افرادی که سابقه خشونت علیه همسر دارند، نداشت، از روش نمونه‌گیری در دسترس استفاده شده است و در نتیجه تعمیم‌پذیری داده‌ها با محدودیت مواجه است. برای رفع سوگیری ناشی از انتخاب نمونه‌ها و روش نمونه‌گیری، محققان می‌توانند از روش‌های نمونه‌گیری تصادفی برای انتخاب پاسخگویان استفاده کنند. این امر بازنمایی نمونه‌ها را افزایش می‌دهد، همچنین با گسترش جامعه هدف به سایر گروه‌های اجتماعی می‌توان اعتبار بیرونی یافته‌ها را تقویت نمود. با توجه به احتمال سوگیری ناشی از به‌کارگیری پرسشنامه‌های خودگزارشی، محققان می‌توانند از روش‌های مختلف جمع‌آوری داده، مانند روش پیمایش، مصاحبه و مشاهده استفاده کنند. این رویه امکان مثلث‌بندی درون‌روشی و برون‌روشی داده‌ها را فراهم می‌کند و قابلیت اطمینان یافته‌ها را افزایش می‌دهد. این تحقیق از طرح مقطعی استفاده نموده است و پیشنهاد می‌گردد برای سنجش روابط علی بین عوامل اجتماعی مؤثر بر خشونت علیه همسر، از پنل‌های طولی استفاده گردد که در طول زمان تغییرات الگوهای رفتاری و نگرشی زوجین را مورد مطالعه قرار می‌دهد. این امر امکان بررسی تغییرات در عوامل اجتماعی و تأثیر آنها بر خشونت علیه همسران را فراهم می‌کند.

به باور ویکستروم (۲۰۲۰) الگوهای موفق و بازدارنده جرم بر خط‌مشی‌ها و مداخلاتی توجه دارند که به گونه‌ای موفق ادراک کنش‌گران از جرم به‌عنوان رفتار غیرقابل قبول گسترش دهند، و بتوانند توانایی افراد در مقابله با تحریکات محیطی را تقویت، و محیط را نیز از نظر ایستادگی در برابر قانون‌شکنان توانمند سازد. در ادامه برخی از مهم‌ترین مداخلات سیاستی برآمده از نظریه کنش موقعیت‌مند برای کاهش خشونت علیه همسر اشاره شده است:



۱. افزایش کنترل اجتماعی: افزایش کنترل اجتماعی، از نظر عدم تأیید اجتماعی و افزایش پیامدهای قانونی، می‌تواند به مانع مشارکت زوجین در اشکال مختلف خشونت علیه همسر گردد. مداخلات مورد بحث می‌تواند شامل برنامه‌های آگاهی‌بخشی در مورد قوانین حمایت‌کننده از قربانیان خشونت خانگی و حقوق آنها و همچنین آموزش مجریان قانون و متخصصان حقوقی در شناسایی و رسیدگی عادلانه به موارد خشونت علیه همسر باشد.
۲. کاهش مواجهه با عوامل خطر: برنامه‌های توسعه اجتماعی که بر کاهش مواجهه افراد با عوامل خطر مانند بیکاری، فقر و سوء مصرف مواد تمرکز دارند، می‌تواند به کاهش احتمال خشونت علیه همسر کمک کنند. مداخلات سیاستی از این منظر، می‌تواند شامل دسترسی به فرصت‌های شغلی عادلانه، درمان مصرف مواد، و برنامه‌های حمایتی والدین برای کمک به افراد برای مدیریت استرس و تنش‌های زندگی روزمره به شیوه‌ای سازش یافته باشد.
۳. بهبود مهارت‌های ارتباطی: برنامه‌هایی که بر بهبود مهارت‌های ارتباطی تمرکز می‌کنند، مانند مهارت‌های ارتباط بین فردی و حل تعارض، می‌تواند به افراد کمک کند تا شیوه‌های سازش‌یافته و بدون اعمال خشونت را برای مدیریت تعارض در روابط زناشویی به کار گیرند. این مداخلات می‌تواند شامل مشاوره زوجین، آموزش مدیریت خشم و آموزش مهارت‌های ارتباطی باشد.
۴. افزایش حمایت اجتماعی: ارائه خدمات حمایت اجتماعی به قربانیان خشونت خانگی می‌تواند به کاهش خطر سوء استفاده بیشتر کمک کند و آنها را برای کمک گرفتن و گزارش خشونت در موارد احتمالی آتی توانمند سازد. مداخلات می‌تواند شامل افزایش دسترسی‌پذیری به خدمات مشاوره و یا خدمات برخط باشد.
۵. افزایش آگاهی موقعیتی: افزایش آگاهی از خطرات و پیامدهای بالقوه رفتار خشونت‌آمیز می‌تواند به افراد در تصمیم‌گیری بهتر در لحظه کمک کند. مداخلات می‌تواند شامل کارزارهای آگاهی‌بخشی باشد که بر پیامدهای قانونی، اجتماعی و عاطفی خشونت علیه همسر تمرکز دارد.
۶. مداخله زودهنگام: تشخیص زودهنگام و مداخله در مسیر کاهش شدت و مدت خشونت خانگی حیاتی است. سیاست‌هایی که بر آموزش، غربال‌گری و مداخله زودهنگام تأکید

- دارند، می‌توانند از تشدید خشونت علیه همسر یا عادی شدن آن در خانواده گروه‌های هدف جلوگیری کنند.
۷. تقویت واکنش نظام عدالت کیفری: سیاست‌هایی که واکنش نظام عدالت کیفری به خشونت علیه همسر را تقویت می‌کند، از جمله قوانین و سیاست‌هایی که مرتکبین خشونت خانگی را مجازات و از حقوق قربانیان محافظت می‌کند، می‌تواند به جلوگیری از پدیده خشونت علیه همسر کمک کند.
۸. حمایت از قربانیان: سیاست‌هایی که از قربانیان خشونت علیه همسر حمایت می‌کنند، از جمله تأمین منابع مالی برای دسترسی به خدمات اجتماعی و بهره‌مندی از امکانات سازمان‌های حمایتی، می‌توانند به کاهش خطر سوءاستفاده مداوم و آسیب‌های روحی بیشتر کمک کنند.
۹. پرداختن به مسائل بنیادین: سیاست‌هایی که بر پرداختن به مسائل ریشه‌ای که به خشونت علیه همسر می‌انجامد، مانند فقر، سوءمصرف مواد و نابرابری اجتماعی، می‌تواند به کاهش بروز خشونت علیه همسر در دراز مدت بیانجامد.
۱۰. پاسخ‌های هماهنگ جامعه: سیاست‌هایی که پاسخ‌های هماهنگ نهادهای مختلف اجتماعی به خشونت علیه همسر را ترویج می‌دهند، می‌توانند اطمینان حاصل کنند که قربانیان حمایت و خدمات مورد نیاز مکفی را دریافت و مجرمان در قبال اقدامات خود پاسخگو هستند.



منابع

- Abajobir, A. A., Kisely, S., Williams, G. M., Clavarino, A. M., & Najman, J. M. (2017). Substantiated childhood maltreatment and intimate partner violence victimization in young adulthood: a birth cohort study. *Journal of Youth and Adolescence*, 46(1), 165-179.
- Barton-Crosby, J. L. (2018). *Situational Action Theory and intimate partner violence: An exploration of morality as the underlying mechanism in the explanation of violent crime*, University of Cambridge.
- Baskin-Sommers, A. R., Baskin, D. R., Sommers, I., Casados, A. T., Crossman, M. K., & Javdani, S. (2016). The impact of psychopathology, race, and environmental context on violent offending in a male adolescent sample. *Personality Disorders: Theory, Research, and Treatment*, 7(4), 354-369.
- Castro, E. D., Nobles, M. R., & Zavala, E. (2020). Assessing intimate partner violence in a control balance theory framework. *Journal of Interpersonal Violence*, 32(4), 519-533.
- Clare, C. A., Velasquez, G., Martorell, G. M. M., Fernandez, D., Dinh, J., & Montague, A. (2021). Risk factors for male perpetration of intimate partner violence: A review. *Aggression and Violent Behavior*, 56, 101532.
- Cochran, J. K. (2016). Moral propensity, setting, and choice: A partial test of situational action theory. *Deviant Behavior*, 37(7), 811-823.
- Cooper, A. N., Seibert, G. S., May, R. W., Fitzgerald, M. C., & Fincham, F. D. (2017). School burnout and intimate partner violence: The role of self-control. *Personality and Individual Differences*, 112, 18-25.
- Eskandary, S., Aliverdina, A., Riahi, M. E., & Rahmatollah, M. (2021). A sociological explaining of attitudes toward violence against women among male college students in Mazandaran province. *Women's Studies Sociological and Psychological*, 19(2), 119-164. doi: 10.22051/jwsp.2021.36326.2447. (In Persian)
- Farrington, D. P. (2017). Introduction to integrated developmental and life-course theories of offending. In *Integrated developmental and life-course theories of offending* (pp. 1-15). Routledge.

- Firouzjaeian, A., & Rezaeicharati, Z. (2015). The sociological analysis of females' violence against Men. *Quarterly Journal of Social Development (Previously Human Development)*, 9(2), 105-130. (In Persian)
- Gallupe, O., & Baron, S. W. (2014). Morality, self-control, deterrence, and drug use: Street youths and situational action theory. *Crime and Delinquency*, 60(2), 284-305.
- Gateri, A. M., Ondicho, T. G., & Karimi, E. (2021). Correlates of Domestic Violence against Men: Qualitative insights from Kenya. *African Journal of Gender, Society and Development (formerly Journal of Gender, Information and Development in Africa)*, 10(3), 87-111.
- Ghafari Shahir, M., Asadpour, E., & Zahrakar, K. (2021). Comparison effect of cognitive behavioral therapy and emotion-focused therapy on loneliness in married women victims of domestic violence. *Advances in Cognitive Sciences*, 23(1), 95-105. (In Persian)
- Godfrey, D. A., Kehoe, C. M., Bastardas-Albero, A., & Babcock, J. C. (2020). Empathy mediates the relations between working memory and perpetration of intimate partner violence and aggression. *Behavioral Sciences*, 10(3), 63.
- Gulledge, L. M., Sellers, C. S., & Cochran, J. K. (2023). Self-control and intimate partner violence: does gender matter?. *Deviant behavior*, 44(5), 785-804.
- Hirtenlehner, H., & Treiber, K. (2017). Can situational action theory explain the gender gap in adolescent shoplifting? Results from Austria. *International Criminal Justice Review*, 27(3), 165-187.
- Jafarzadeh, Tektem; Suleimani, Ali Akbar; Mohammadipour, Mohammad. (2019). Prediction of domestic violence based on family functioning and level of self-differentiation with the mediating role of emotional dyslexia in women referring to comprehensive health service centers in Bojnord city. *Scientific Quarterly Journal of Educational Research of Azad University, Bojnord Branch*, 16(65), 59-78. (In Persian)
- Jungari, S., & Chinchore, S. (2022). Perception, prevalence, and determinants of intimate partner violence during pregnancy in urban slums of Pune, Maharashtra, India. *Journal of interpersonal violence*, 37(1-2), NP239-NP263.



- Khadhar, F. (2022). Exploring motivations for domestic violence by women in Saudi Arabia. *Journal of Family Violence*, 37(2), 355-365.
- Khan, A. R., & Arendse, N. (2022). Female perpetrated domestic violence against men and the case for Bangladesh. *Journal of Human Behavior in the Social Environment*, 32(4), 519-533.
- Kolbe, V., & Büttner, A. (2020). Domestic violence against men—prevalence and risk factors. *Deutsches Ärzteblatt International*, 117(31-32), 534.
- Kumar, A. (2012). Domestic violence against men in India: A perspective. *Journal of Human Behavior in the Social Environment*, 22(3), 290-296.
- Mackay, J., Bowen, E., Walker, K., & O'Doherty, L. (2018). Risk factors for female perpetrators of intimate partner violence within criminal justice settings: A systematic review. *Aggression and Violent Behavior*, 41, 128-146.
- Maldonado, A. I., Cunradi, C. B., & Nápoles, A. M. (2020). Racial/ethnic discrimination and intimate partner violence perpetration in latino men: The mediating effects of mental health. *International journal of environmental research and public health*, 17(21), 8148.
- Mann, F. D., Patterson, M. W., Grotzinger, A. D., Kretsch, N., Tackett, J. L., Tucker-Drob, E. M., & Harden, K. P. (2016). Sensation seeking, peer deviance, and genetic influences on adolescent delinquency: Evidence for person-environment correlation and interaction. *Journal of abnormal psychology*, 125(5), 679.
- Miley, L. N. (2017). A Test of Wikström's Situational Action Theory Using Self-Report Data on Intimate Partner Violence.
- Morgan, W., & Wells, M. (2016). 'It's deemed unmanly': men's experiences of intimate partner violence (IPV). *The Journal of Forensic Psychiatry & Psychology*, 27(3), 404-418.
- Munirkazmi, S. S., & Mohyuddin, A. (2012). Violence against men. (A case study of Naiabaadichaakra, Rawalpindi). *International Journal of Environment, Ecology, Family and Urban Studies (IJEEFUS)*, 2(4), 1-9.
- Muniz, C. N., & Zavala, E. (2021). The Influence of Self-Control on Social Learning regarding Intimate Partner Violence Perpetration. *Victims & Offenders*, 1-19.

- Nazari, F., & Mahmoudi, M. (2019). Comparison of domestic violence in women referring to counseling centers and normal women in Bushehr city. *Bushehr Police Science Quarterly*, 11(40), 51-61. (In Persian)
- Ngo, F. T., Zavala, E., & Piquero, A. R. (2022). Gender, Life Domains, and Intimate Partner Violence Perpetration: A Partial Test of Agnew's General Theory of Crime and Delinquency. *Journal of Research in Crime and Delinquency*, 59(4), 487-529.
- Organization, W. H. (2021). Violence against women prevalence estimates, 2018: global, regional and national prevalence estimates for intimate partner violence against women and global and regional prevalence estimates for non-partner sexual violence against women.
- Ozaki, R., & Otis, M. D. (2017). Gender equality, patriarchal cultural norms, and perpetration of intimate partner violence: Comparison of male university students in Asian and European cultural contexts. *Violence against women*, 23(9), 1076-1099.
- Parent, G., Laurier, C., Guay, J.-P., & Fredette, C. (2016). Explaining the frequency and variety of crimes through the interaction of individual and contextual risk factors. *Canadian Journal of Criminology and Criminal Justice*, 58(4), 465-501.
- Petersson, J., Strand, S., & Selenius, H. (2019). Risk factors for intimate partner violence :A comparison of antisocial and family-only perpetrators. *Journal of interpersonal violence*, 34(2), 219-239.
- Plouffe, R. A., Wilson, C. A., & Saklofske, D. H. (2020). The role of dark personality traits in intimate partner violence: A multi-study investigation. *Current Psychology*, 1-20.
- Rai, A., & Choi, Y. J. (2021). Domestic violence victimization among south Asian immigrant men and women in the United States. *Journal of interpersonal violence*, 08862605211015262.
- Ríos-González, O., Peña Axt, J. C., Duque Sánchez, E., & De Botton Fernández, L. (2018). The language of ethics and double standards in the affective and sexual socialization of youth. Communicative acts in the family environment as protective or risk factors of intimate partner violence. *Frontiers in Sociology*, 3, 19.
- Rivas-Rivero, E., & Bonilla-Algovia, E. (2022). Adverse childhood events and substance misuse in men who perpetrated intimate partner violence.



International journal of offender therapy and comparative criminology, 66(8), 876-895.

Sabri, B., Nnawulezi, N., Njie-Carr, V. P., Messing, J., Ward-Lasher, A., Alvarez, C., & Campbell, J. C. (2018). Multilevel risk and protective factors for intimate partner violence among African, Asian, and Latina immigrant and refugee women: Perceptions of effective safety planning interventions. *Race and Social Problems*, 10(4), 348-365.

Sattler, S., van Veen, F., Hasselhorn, F., Mehlkop, G., & Sauer, C. (2022). An experimental test of Situational Action Theory of crime causation: Investigating the perception-choice process. *Social Science Research*, 106, 102693.

Schoepfer, A., & Piquero, A. R. (2006). Self-control, moral beliefs, and criminal activity. *Deviant Behavior*, 27(1), 51-71.

Shadmanfaat, S., Richardson, D. A., Muniz, C. N., Cochran, J. K., Kabiri, S., & Howell, C. J. (2020). Cyberbullying against Rivals: Application of Key Theoretical Concepts Derived from Situational Action Theory. *Deviant Behavior*(Advanced Online), 1-16. <https://doi.org/https://doi.org/10.1080/01639625.2020.1762452>

Shah, C. D. (2016). South Asian women's sexual relationship power: Examining the role of sexism, cultural values conflict, discrimination, and social support Purdue University.[

Steele, M. E., Sutton, T. E., Brown, A., Simons, L. G., & Warren, P. Y. (2022). A test of General Strain Theory: Explaining intimate partner violence and alcohol use among Black women. *Feminist Criminology*, 17(2), 163-184.

Stoet, G., & Geary, D. C. (2019). A simplified approach to measuring national gender inequality. *PloS one*, 14(1), e0205349.

Stubbs, A., & Szoeki, C. (2021). The effect of intimate partner violence on the physical health and health-related behaviors of women: A systematic review of the literature. *Trauma, violence, & abuse*, 1524838020985541.

Svensson, R. (2015). An examination of the interaction between morality and deterrence in offending: A research note. *Crime and Delinquency*, 61(1), 3-18.

Tibbetts, S. G. (2019). *Criminological theory: The essentials*. Sage Publications.

- Tur-Prats, A. (2019). Family types and intimate partner violence: A historical perspective. *Review of Economics and Statistics*, 101(5), 878-891.
- Wikström, P. H. (2010). Explaining crime as moral actions. In S. Hitlin & S. Vaisey (Eds.), *Handbook of the Sociology of Morality* (pp. 211-239). Springer.
- Wikström, P. O. H., & Treiber, K. (2017). Beyond risk factors: An analytical approach to crime prevention. *Preventing crime and violence*, 73-87.
- Wikström, P. O. H., & Treiber, K. H. (2009). Violence as situational action. *International Journal of Conflict and Violence (IJCV)*, 3(1), 75-96.
- Wikström, P.-O. H. (2004). Crime as alternative: Towards a cross-level situational action theory of crime causation. In M. Joan (Ed.), *Beyond empiricism: Institutions intentions in the study of crime* (First Edition ed., pp. 1-37). Transaction Publishers.
- Wikström, P.-O. H. (2020). Explaining crime and criminal careers :The DEA model of situational action theory. *Journal of Developmental and Life-Course Criminology*, 6(2), 188-203.
- Wikström, P.-O. H., & Svensson, R. (2008). Why are English youths more violent than Swedish youths? A comparative study of the role of crime propensity, lifestyles and their interactions in two cities. *European Journal of Criminology*, 5(3), 309-330.
- Wikström, P.-O. H., & Svensson, R. (2010). When does self-control matter? The interaction between morality and self-control in crime causation. *European Journal of Criminology*, 7(5), 395-410.
- Wikström, P.-O. H., Mann, R. P., & Hardie, B. (2018). Young people's differential vulnerability to criminogenic exposure: Bridging the gap between people-and place-oriented approaches in the study of crime causation. *European Journal of Criminology*, 15(1), 10-31.
- Wikström, P.-O. H., Tseloni, A., & Karlis, D. (2011). Do people comply with the law because they fear getting caught? *European Journal of Criminology*, 8(5), 401-420.
- Wu, Y., Chen, X., & Qu, J. (2022). Explaining Chinese delinquency: self-control, morality, and criminogenic exposure. *Criminal Justice and Behavior*, 49(4), 570-592.



Zavala, E. (2017). A multi-theoretical framework to explain same-sex intimate partner violence perpetration and victimization: A test of social learning, strain, and self-control. *Journal of crime and justice*, 40(4), 478-496.

Zavala, E., & Melander, L. A. (2019). Intimate partner violence perpetrated by police officers: Is it self-control or the desire-to-be-in-control that matters more? *Journal of Aggression, Maltreatment & Trauma*, 28(2), 166-185.



© 2024 Alzahra University, Tehran, Iran. This article is an open-access article distributed under the terms and conditions of the Creative Commons Attribution-Noncommercial 4.0 International (CC BYNC 4.0 license) (<https://creativecommons.org/licenses/by-nc-nd/4.0/>).

نویسندگان:

shamila.shadmanfaat@gmail.com

سیده معصومه شادمنفعت

دانشجوی دوره دکتری جامعه‌شناسی جنسیت و انحرافات اجتماعی، دانشگاه گیلان، ایران.

mahdirahmati@guilan.ac.ir

محمد مهدی رحمتی

دانشیار گروه علوم اجتماعی دانشگاه گیلان، ایران. حوزه تخصصی: جامعه‌شناسی ورزشی و جامعه‌شناسی جنسیت.

Hoda.halla1359@gmail.com

هدی حلاج‌زاده

استادیار گروه علوم اجتماعی دانشگاه گیلان، ایران. حوزه تخصصی: جامعه‌شناسی بررسی مسائل اجتماعی و جامعه‌شناسی آموزش و پرورش.